

UNILEÃO  
CENTRO UNIVERSITÁRIO LEÃO SAMPAIO  
CURSO DE ANÁLISE E DESENVOLVIMENTO DE SISTEMAS

ADLER SOUSA BARBOSA  
AFONSO JOÃO DA SILVA NETO  
ANTONIO MOISÉS AMORIM VIEIRA  
MATEUS FERREIRA DOS SANTOS  
SHAYRON MANSSEL ANGELO TAVARES

**QUICK**

Juazeiro do Norte - Ceará  
2019

ADLER SOUSA BARBOSA  
AFONSO JOÃO DA SILVA NETO  
ANTONIO MOISÉS AMORIM VIEIRA  
MATEUS FERREIRA DOS SANTOS  
SHAYRON MANSSEL ANGELO TAVARES

## QUICK

Trabalho de conclusão de curso apresentado ao Centro Universitário Leão Sampaio – UNILEÃO, atendendo as requisições de término de curso a fim de obter título de Tecnólogo em Análise e Desenvolvimento de Sistemas.

Orientador: Herlon Ribeiro Parente Cortez

## **RESUMO**

O documento esclarece os motivos, no qual, foi desenvolvido um sistema de e-commerce para supermercados. Os supermercados dependem muito que seus clientes se desloquem para efetuar um simples pedido e muitas vezes o cliente deixa para comprar outro dia e com isso o supermercado tem chance de perde a venda. O sistema Quick tem como objetivo possibilitar ao supermercado o recebimento de pedido durante vinte e quatro horas por dia, facilitando assim a comunicação entre cliente e supermercado proporcionando ao supermercado uma ferramenta para impulsionar suas vendas.

**Palavras-chave:** Supermercado. Venda. Recebimento de Pedido.

## Sumário

1	DOCUMENTO DE VISÃO .....	13
1.1	POSICIONAMENTO.....	13
1.2	OPORTUNIDADE DE NEGÓCIO .....	13
1.3	DECLARAÇÃO DO PROBLEMA.....	13
1.4	DECLARAÇÃO DA POSIÇÃO DO PRODUTO.....	14
2	DESCRIÇÃO DO USUÁRIO .....	14
2.1	RESUMO DE USUÁRIOS .....	14
3	VISÃO GERAL DO PRODUTO .....	15
3.1	PERSPECTIVA DO PRODUTO DE USUÁRIOS.....	15
3.2	RESUMO DE RECURSOS.....	15
4	REQUISITOS DE DOCUMENTAÇÃO .....	15
4.1	MANUAL DO USUÁRIO.....	15
4.2	GUIA DE INSTALAÇÃO .....	21
	HISTÓRICO DE REVISÃO .....	23
5	DOCUMENTO DE REQUISITO .....	27
5.1	ESCOPO GERAL DO PRODUTO.....	27
5.2	DESCRIÇÃO DO PRODUTO.....	27
5.3	NOME DO PRODUTO E DE SEUS COMPONENTES PRINCIPAIS.....	27
6	REQUISITOS ESPECÍFICOS .....	27
6.1	IDENTIFICAÇÃO DOS REQUISITOS .....	27
6.2	PROPRIEDADES DOS REQUISITOS.....	27
6.3	DESCRIÇÃO DOS REQUISITOS.....	28
6.3.1	REQUISITOS FUNCIONAIS.....	28
6.3.2	REQUISITOS DE NEGÓCIO (DOMÍNIO).....	31
6.3.3	REQUISITOS NÃO FUNCIONAIS .....	32
7	OBSERVAÇÕES LEGAIS, DE COPYRIGHT E OUTRAS .....	32
7.1.	SERVIÇOS OFERECIDOS.....	32
7.3.	OBRIGAÇÕES DO USUÁRIO .....	34
7.4.	CANCELAR PEDIDO .....	34
7.5.	ENTREGA DO PEDIDO .....	34
7.6.	MODIFICAÇÕES DESTE TERMO .....	34
7.7.	ACEITAÇÃO DO TERMO DE USO .....	34
8.	DIAGRAMA DE CASOS DE USO.....	35
8.1.	MATRIZ DE RASTREABILIDADE .....	35

8.2 DIAGRAMAS ESPECÍFICOS .....	38
9. ESPECIFICAÇÃO DOS CASOS DE USO.....	63
10. DOCUMENTO DE ARQUITETURA.....	93
10.1 REPRESENTAÇÃO ARQUITETURAL.....	93
11. METAS E RESTRIÇÕES DA ARQUITETURA.....	94
11.1 METAS.....	94
11.2 RESTRIÇÕES.....	94
12. VISÃO LÓGICA.....	95
12.1. PACOTES SIGNIFICATIVOS PARA A ARQUITETURA.....	95
13. VISÃO DE IMPLANTAÇÃO.....	101
14. VISÃO DA IMPLEMENTAÇÃO .....	102
15. VISÃO DE DADOS .....	103
16. TAMANHO E DESEMPENHO .....	103
17. QUALIDADE.....	103
18 PLANO DE TESTE DE SOFTWARE.....	105
18.1 ITENS-ALVO DOS TESTES .....	105
19 RESUMO DOS TESTES PLANEJADOS.....	105
19.1 RESUMO DAS INCLUSÕES DOS TESTES .....	105
19.1.1 Teste de Requisição HTTP:.....	105
19.1.2 Teste de Banco de Dados:.....	105
20 ABORDAGEM DOS TESTES .....	105
20.1 TÉCNICAS E TIPOS DE TESTE.....	105
20.1.1 TESTE DE INTEGRIDADE DE DADOS E DE BANCO DE DADOS.....	105
20.1.2 Teste de Requisição HTTP.....	106
21 NECESSIDADES AMBIENTAIS .....	106
21.1 HARDWARE BÁSICO DO SISTEMA.....	107
21.2 ELEMENTOS DE SOFTWARE BÁSICOS DO AMBIENTE DE TESTE.....	107
21.3 CONFIGURAÇÕES DO AMBIENTE DE TESTE.....	108

## Lista de Quadros

Quadro 1 – Declaração do problema. ....	13
Quadro 2 – Declaração da posição do produto. ....	14
Quadro 3 – Resumo de usuários. ....	15
Quadro 4 – Requisitos funcionais. ....	31
Quadro 5 – Requisitos de negócio. ....	31
Quadro 6 – Requisitos não funcionais. ....	32
Quadro 7 – Itens-alvo dos testes. ....	105
Quadro 8 – Teste Integridade. ....	106
Quadro 10 – Recursos do Sistema. ....	107
Quadro 11 – Elementos de Software. ....	107

## Lista de Figuras

Figura 1 – Interface Inicial. ....	16
Figura 2 – Interface Login. ....	16
Figura 3 – Interface Painel Administrativo - Administrador. ....	17
Figura 4 – Interface Painel Administrativo - Operador. ....	17
Figura 5 – Interface de Cadastro do Cliente. ....	18
Figura 6 – Interface Cliente Logado. ....	18
Figura 7 – Interface Editar Informações. ....	19
Figura 10 – Interface Carrinho. ....	20
Figura 11 – Interface de Checkout. ....	20
Figura 12 – Mensagem. ....	20
Figura 13 – Interface do Histórico de Compras. ....	21
Figura 14 – Diagrama de Caso de Uso. ....	35
Figura 15 – Diagrama Específico Cadastro Cliente. ....	38
Figura 16 – Diagrama Específico Editar Cliente. ....	39
Figura 17 – Diagrama Específico Excluir Cliente. ....	39
Figura 18 – Diagrama Específico Listar Cliente. ....	40
Figura 19 – Diagrama Específico Cadastro Operador. ....	41
Figura 20 – Diagrama Específico Editar Operador. ....	41
Figura 21 – Diagrama Específico Excluir Operador. ....	42
Figura 22 – Diagrama Específico Listar Operador. ....	43
Figura 23 – Diagrama Específico Cadastro Administrador. ....	43
Figura 24 – Diagrama Específico Editar Administrador. ....	44
Figura 25 – Diagrama Específico Excluir Administrador. ....	45
Figura 26 – Diagrama Específico Listar Administrador. ....	45
Figura 27 – Diagrama Específico Cadastro Banner. ....	46
Figura 28 – Diagrama Específico Editar Banner. ....	47
Figura 29 – Diagrama Específico Excluir Banner. ....	47
Figura 30 – Diagrama Específico Listar Banner. ....	48
Figura 31 – Diagrama Específico Cadastro Produto. ....	49
Figura 32 – Diagrama Específico Editar Produto. ....	49
Figura 33 – Diagrama Específico Excluir Produto. ....	50
Figura 34 – Diagrama Específico Listar Produto. ....	51
Figura 35 – Diagrama Específico Login Cliente. ....	51

Figura 36 – Diagrama Específico Login Operador. ....	52
Figura 37 – Diagrama Específico Login Administrador. ....	53
Figura 38 – Diagrama Específico Editar Status Pedido. ....	53
Figura 39 – Diagrama Específico Listar Pedido. ....	54
Figura 40 – Diagrama Específico Exibir Pedido. ....	54
Figura 41 – Diagrama Específico Inserir Produto Carrinho. ....	55
Figura 42 – Diagrama Específico Editar Produto Carrinho. ....	56
Figura 43 – Diagrama Específico Excluir Produto Carrinho. ....	56
Figura 44 – Diagrama Específico Exibir Produto Carrinho. ....	57
Figura 45 – Diagrama Específico Recuperar Senha. ....	57
Figura 46 – Diagrama Específico Consultar Produto. ....	58
Figura 47 – Diagrama Específico Exibir Histórico de Compras. ....	58
Figura 48 – Diagrama Específico Exibir Relatório de Vendas. ....	59
Figura 49 – Diagrama Específico Efetuar Logout - Cliente. ....	59
Figura 50 – Diagrama Específico Efetuar Logout - Operador. ....	60
Figura 51 – Diagrama Específico Efetuar Logout - Administrador. ....	61
Figura 52 – Diagrama Específico Efetuar Checkout. ....	61
Figura 53 – Diagrama Específico Cancelar Pedido. ....	62
Figura 54 – Representação Arquitetural. ....	93
Figura 55 – Visão de Lógica. ....	95
Figura 57 – Visão de Implantação. ....	102
Figura 58 – Visão de Implementação. ....	102
Figura 59 – Diagrama de Entidade e Relacionamento (DER). ....	103



## Lista de Tabelas

Tabela 1 – Matriz de Rastreabilidade .....	38
Tabela 2 – Especificação UC-001 – Efetuar Cadastro - Cliente. ....	64
Tabela 3 – Especificação UC-002 – Editar Cliente .....	65
Tabela 4 – Especificação UC-003 – Excluir Cliente.....	66
Tabela 5 – Especificação UC-004 – Listar Cliente. ....	66
Tabela 6 – Especificação UC-005 – Manter Operador.....	67
Tabela 7 – Especificação UC-005 – Manter Operador.....	68
Tabela 8 – Especificação UC-005 – Manter Operador.....	69
Tabela 9 – Especificação UC-005 – Manter Operador.....	69
Tabela 10 – Especificação UC-006 – Manter Administrador. ....	70
Tabela 11 – Especificação UC-006 – Manter Administrador. ....	72
Tabela 12 – Especificação UC-006 – Manter Administrador. ....	72
Tabela 13 – Especificação UC-006 – Manter Administrador. ....	72
Tabela 14 – Especificação UC-007 – Manter Carrinho. ....	73
Tabela 15 – Especificação UC-007 – Manter Carrinho. ....	73
Tabela 16 – Especificação UC-007 – Manter Carrinho. ....	74
Tabela 17 – Especificação UC-007 – Manter Carrinho. ....	74
Tabela 18 – Especificação UC-008 – Manter Produto.....	76
Tabela 19 – Especificação UC-008 – Manter Produto.....	77
Tabela 20 – Especificação UC-008 – Manter Produto.....	77
Tabela 21 – Especificação UC-008 – Manter Produto.....	78
Tabela 22 – Especificação UC-009 – Manter Pedido.....	78
Tabela 23 – Especificação UC-009 – Manter Pedido.....	79
Tabela 24 – Especificação UC-009 – Manter Pedido.....	79
Tabela 25 – Especificação UC-010 – Manter Banner. ....	80
Tabela 26 – Especificação UC-010 – Manter Banner. ....	81
Tabela 27 – Especificação UC-010 – Manter Banner. ....	82
Tabela 28 – Especificação UC-010 – Manter Banner. ....	82
Tabela 29 – Especificação UC-011 – Efetuar Login.....	83
Tabela 30 – Especificação UC-011 – Efetuar Login.....	84
Tabela 31 – Especificação UC-011 – Efetuar Login.....	85
Tabela 32 – Especificação UC-012 – Efetuar Logout.....	86
Tabela 33 – Especificação UC-013 - Consultar Produto.....	87

Tabela 34 – Especificação UC-014 – Histórico de Compras.....	87
Tabela 35 – Especificação UC-015 – Recuperar Senha.....	88
Tabela 36 – Especificação UC-016 - Exibir Relatório de Vendas .....	88
Tabela 37 – Especificação UC-017 – Efetuar Checkout .....	89
Tabela 38 – Especificação UC-018 – Cancelar Pedido.....	90
Tabela 39 – Tabela com classes da View .....	99
Tabela 40 – Tabela com classes do Model.....	100
Tabela 41 – Tabela com classes do Controller.....	101

# DOCUMENTO DE VISÃO

## AMAS



Quick

Juazeiro do Norte - Ceará  
2019

## HISTÓRICO DE REVISÃO

<b>DATA</b>	<b>VERSÃO</b>	<b>DESCRIÇÃO</b>	<b>AUTOR</b>
26/03/2019	0.14	Feito o manual do Usuário	Rodrigo Ranielly
18/03/2019	0.13	Alteração no resumo de recursos	Rodrigo Ranielly
27/02/2019	0.11	Organização do Histórico de Revisão feita.	Shayron Manssel
16/03/2018	0.10	Organização do template	Adler Sousa
16/03/2018	0.9	Feito Abreviatura e Lista de Tabelas.	Shayron Manssel
14/03/2018	0.8.2	Feitas as correções na declaração do problema, declaração da posição do produto, manual do usuário e ajuda online.	Shayron Manssel
14/03/2018	0.8.1	Feito correções (do que)	Adler Sousa
13/03/2018	0.8	Feito o resumo de recursos.	Shayron Manssel
12/03/2018	0.7	Feito perspectiva de usuário	Adler Sousa
12/03/2018	0.6	Feito manual do usuário	Antonio Moisés
09/03/2018	0.5	Feito o item ajuda online	Wállison Sousa
09/03/2018	0.4	Feito o item guia de instalação	Afonso João
28/02/2018	0.3.1	Correções das partes 1 e 2.	Toda a equipe
26/02/2018	0.3	Feito o item resumo de usuários	Afonso João
26/02/2018	0.2	Feito o item descrição dos usuários.	Wállison Sousa
23/02/2018	0.1	Feito o item um posicionamento, declaração do problema, declaração da posição do produto.	Adler Sousa, Shayron Manssel

## **1 DOCUMENTO DE VISÃO**

### **1.1 POSICIONAMENTO**

O Quick foi criado com a intenção de aproveitar o crescente mercado de vendas na internet, facilitando a comunicação entre cliente e supermercado para que os clientes possam ter facilidade de efetuar seu pedido no momento que desejar, sem o cliente precisar ir até uma instalação física.

### **1.2 OPORTUNIDADE DE NEGÓCIO**

O Quick vem auxiliar os supermercados com a questão das vendas por meio da internet, que permitirá cliente e supermercado, através de um site e-commerce, ter uma maior aproximação e fazer com que o supermercado atinja novos clientes, proporcionando maior comodidade e praticidade.

### **1.3 DECLARAÇÃO DO PROBLEMA**

O e-commerce Quick busca a aproximação entre cliente e supermercado, permitindo o cliente realizar suas compras do local e momento que desejar.

<b>O PROBLEMA DE:</b>	A dificuldade encontrada por clientes de se deslocarem até o mercado para fazerem suas compras, seja ela causada pela falta de tempo, pelo trânsito, etc.
<b>AFETA:</b>	Supermercado e seus clientes.
<b>O IMPACTO É O SEGUINTE:</b>	O supermercado perde uma nova forma de venda que está em constante crescimento e expansão, que traria rapidez, praticidade e comodidade ao cliente.
<b>UMA BOA SOLUÇÃO SERIA:</b>	Criação de um site e-commerce, que possibilitará o envio de pedidos por parte dos clientes do local e momento que desejar, esses pedidos serão recebidos pelo supermercado. Podendo no futuro reduzir o tamanho da loja física, gerando menor custo financeiro para manter o negócio, aumentando a sua lucratividade e reduzindo a capacidade ociosa.

**Quadro 1** – Declaração do problema.

## 1.4 DECLARAÇÃO DA POSIÇÃO DO PRODUTO

<b>PARA:</b>	Supermercados de pequeno e médio porte.
<b>QUEM:</b>	Supermercados.
<b>O QUICK:</b>	Possibilitará a visualização dos produtos em oferta do supermercado e o envio de pedidos para o supermercado.
<b>QUE:</b>	Irá proporcionar uma divulgação dos produtos para toda uma região, tendo a possibilidade de atrair novos clientes.
<b>DIFERENTE:</b>	Superlagoa, no link ( <a href="http://www.superlagoa.com.br">www.superlagoa.com.br</a> ). O e-commerce tem a loja virtual no qual o cliente tem a possibilidade de realizar o pedido. Além de possuir uma maior visibilidade dos produtos.
<b>NOSSO PRODUTO:</b>	É um sistema de e-commerce que possibilitará o cliente enviar o seu pedido a distância.

**Quadro 2** – Declaração da posição do produto.

## 2 DESCRIÇÃO DO USUÁRIO

O tópico a seguir irá descrever os usuários: gestor, consumidores virtuais, gerente de projeto, analista de sistemas, programador e tester dentro do sistema.

### 2.1 RESUMO DE USUÁRIOS

NOME	DESCRIÇÃO	RESPONSABILIDADE
Gestor	O gestor é o gerente do estabelecimento.	<ul style="list-style-type: none"> <li>● Mantém os cadastros.</li> <li>● Visualização de pedidos.</li> <li>● Visualização do histórico de vendas.</li> </ul>
Consumidores Virtuais	Tem acesso a páginas básicas do sistema como, carrinho de compras, lista de pedidos, histórico, perfil do usuário.	<ul style="list-style-type: none"> <li>● Realizar pedidos.</li> <li>● Alterar informações do perfil.</li> <li>● Visualizar o seu histórico de pedidos.</li> <li>● Manter informações atualizadas.</li> <li>● Ler os termos e condições.</li> <li>● Ter plena certeza que o produto que está sendo escolhido esteja no carrinho de compra</li> <li>● Realizar a compra do produto.</li> </ul>

Gerente de projeto	É quem planeja, controla e executa o projeto.	<ul style="list-style-type: none"> <li>● Define papéis.</li> <li>● Atribui tarefas.</li> <li>● Acompanha e documenta o andamento do projeto.</li> </ul>
Analista de sistemas	Produz a documentação do sistema.	<ul style="list-style-type: none"> <li>● Analisa quais funcionalidades são necessárias para o sistema.</li> <li>● Cria documentos que serão usados nas fases de implementação e teste.</li> </ul>
Programador	Faz a implementação e implantação do sistema.	<ul style="list-style-type: none"> <li>● Faz a implementação do que foi descrito pelo analista nas documentações.</li> </ul>
Tester	Executa os testes descritos no documento de testes em busca de falhas ou bugs no sistema.	<ul style="list-style-type: none"> <li>● Testa o que foi implementado pelo programador.</li> </ul>

**Quadro 3** – Resumo de usuários.

### **3 VISÃO GERAL DO PRODUTO**

#### **3.1 PERSPECTIVA DO PRODUTO DE USUÁRIOS**

O sistema Quick será independente, tendo uma interface simples que mostrará os produtos do supermercado tendo as principais ofertas do dia, dando liberdade de o usuário escolher o que ele quiser e efetuar o pedido.

#### **3.2 RESUMO DE RECURSOS**

O sistema tem 3 partições, cada um com sua funcionalidade, administrador, operador e cliente.

O sistema possibilitara para o cliente a visualização dos produtos oferecido pelo supermercado.

O cliente pode escolher a forma de pagamento que o sistema oferece, cartão ou dinheiro.

O cliente poderá enviar o seu pedido ao supermercado.

### **4 REQUISITOS DE DOCUMENTAÇÃO**

#### **4.1 MANUAL DO USUÁRIO**

O manual do usuário servirá como guia para o usuário que irá usar o sistema, possibilitando o usuário entender para que serve cada funcionalidade e suas interfaces do sistema.

O usuário deverá acessar o site com a seguinte url: [www.quicksupermercados.com.br](http://www.quicksupermercados.com.br)

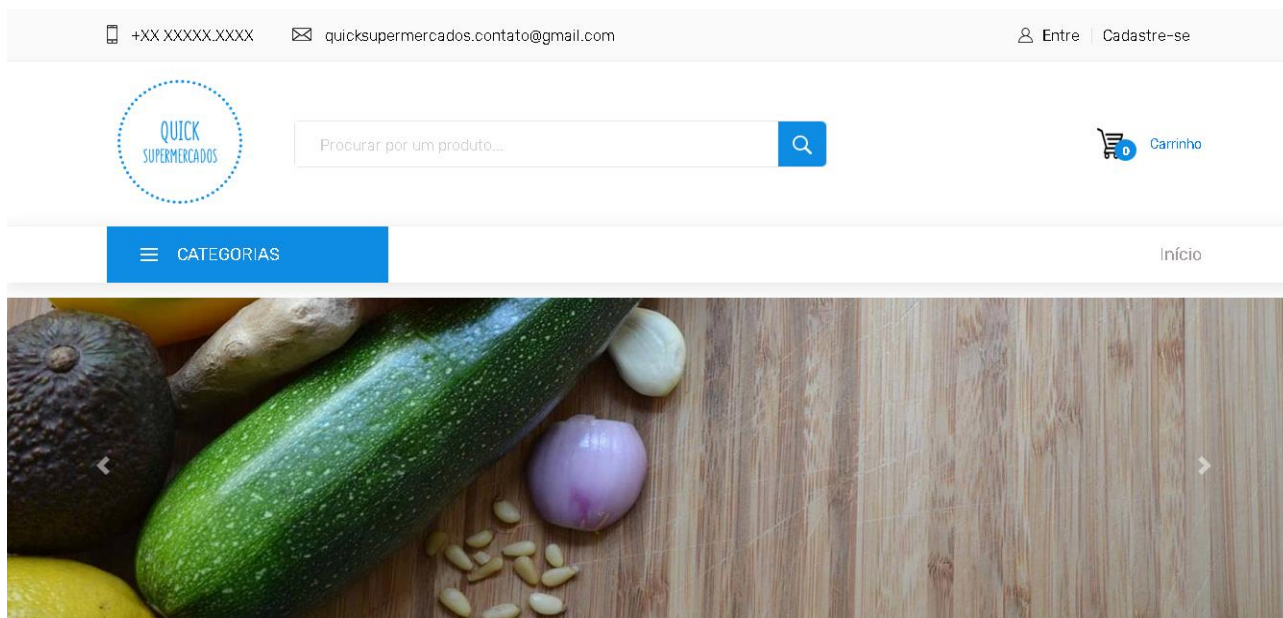

**Figura 1** – Interface Inicial.

Para ter acesso ao sistema o usuário deverá efetuar o login, O usuário terá que selecionar o botão Entre no canto superior direito da interface inicial.

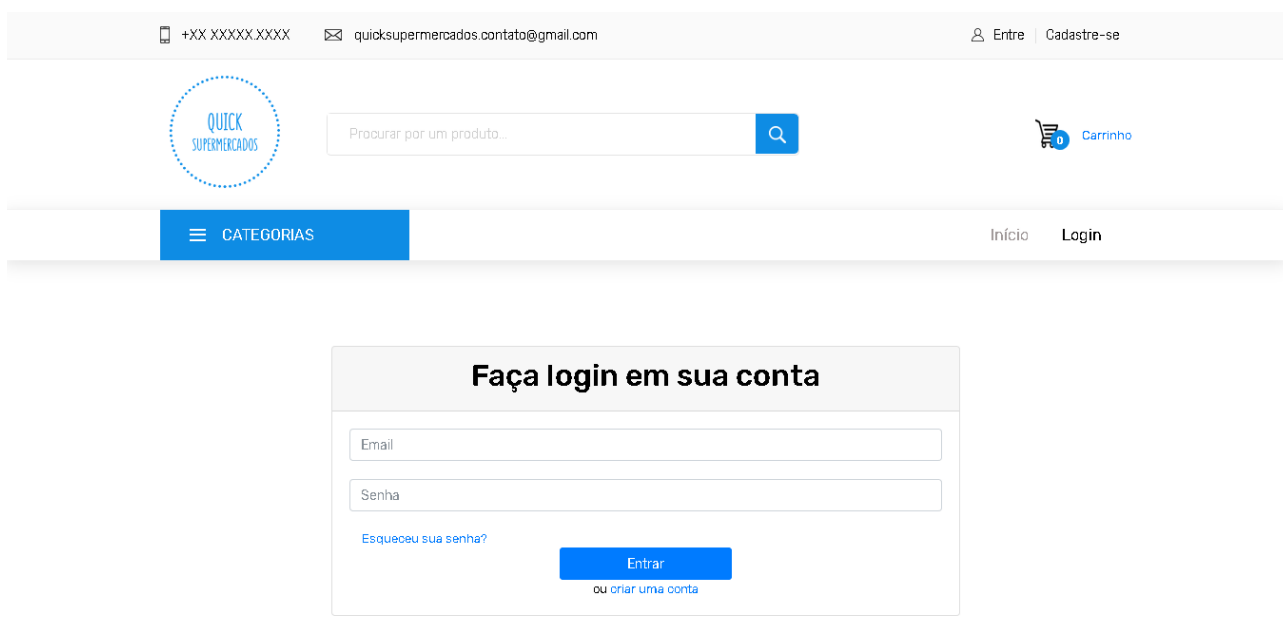

**Figura 2** – Interface Login.



O administrador terá seu primeiro acesso através de um e-mail e senha que estará cadastrado no banco de dados. Após efetuar o login ele terá o direito de cadastrar seus operadores e outros administradores, ver os clientes cadastrados, cadastrar, editar, excluir e listar produtos, banners, além de ter uma lista dos pedidos feitos pelos clientes e possuindo a opção de exibir o pedido. Isso tudo estará na interface do painel administrativo.

The screenshot shows the Administrator Panel interface. On the left is a dark sidebar with a menu containing options like 'Painel administrativo', 'Cadastrar produtos', 'Cadastrar banners', 'Listar produtos', 'Listar banners', 'Cadastrar admin', 'Cadastrar operador', 'Listar administradores', 'Listar operadores', and 'Listar clientes'. The main content area is titled 'Painel administrativo / Lista de Pedidos Recebidos'. It features a 'Relatórios' button, a 'Show 10 entries' dropdown, and a search box. Below is a table with columns: 'Número Pedido', 'Nome do Cliente', 'Valor Total', 'Status', and 'Opções'. The table contains six rows of order data.

Número Pedido	Nome do Cliente	Valor Total	Status	Opções
2	Mateus Ferreira dos Santos	R\$ 9,00	Análise/Empacotamento	Mudar status Visualizar Pedido
3	Mateus Ferreira dos Santos	R\$ 17,00	Cancelado	Mudar status Visualizar Pedido
4	Mateus Ferreira dos Santos	R\$ 17,00	Cancelado	Mudar status Visualizar Pedido
5	Mateus Ferreira dos Santos	R\$ 6,00	Finalizado	Mudar status Visualizar Pedido
6	Afonso João	R\$ 24,00	Cancelado	Mudar status Visualizar Pedido

Figura 3 – Interface Painel Administrativo - Administrador.

Após o operador ter um cadastro feito pelo administrador e efetuar seu login ele entrará no seu painel administrativo.

The screenshot shows the Operator Panel interface. The sidebar is shorter, containing 'Painel administrativo', 'Cadastrar produtos', 'Cadastrar banners', 'Listar produtos', and 'Listar banners'. The main content area is titled 'Painel administrativo / Lista de Pedidos Recebidos'. It features a 'Show 10 entries' dropdown and a search box. Below is a table with columns: 'Número Pedido', 'Nome do Cliente', 'Valor Total', 'Status', and 'Opções'. The table contains seven rows of order data.

Número Pedido	Nome do Cliente	Valor Total	Status	Opções
2	Mateus Ferreira dos Santos	R\$ 9,00	Análise/Empacotamento	Mudar status Visualizar Pedido
3	Mateus Ferreira dos Santos	R\$ 17,00	Cancelado	Mudar status Visualizar Pedido
4	Mateus Ferreira dos Santos	R\$ 17,00	Cancelado	Mudar status Visualizar Pedido
5	Mateus Ferreira dos Santos	R\$ 6,00	Finalizado	Mudar status Visualizar Pedido
6	Afonso João	R\$ 24,00	Cancelado	Mudar status Visualizar Pedido
7	andersonias	R\$ 5,00	Cancelado	Mudar status Visualizar Pedido

Figura 4 – Interface Painel Administrativo - Operador.

O cliente para ter acesso ao sistema e realizar um pedido é necessário possuir o cadastro, através do botão cadastre-se.

The screenshot shows the 'Cadastre-se' form with the following fields and elements:

- Header: Phone number (+XX XXXXX.XXXX), email (quicksupermercados.contato@gmail.com), and a 'Cadastre-se' button.
- Navigation: 'CATEGORIAS' menu, 'Início', and 'Cadastro de clientes' links.
- Form Fields:
  - Nome: Input field with placeholder 'Nome completo'.
  - E-mail: Input field with placeholder 'E-mail'.
  - Senha: Input field with placeholder 'Senha'.
  - CPF: Input field with placeholder 'CPF'.
  - Telefone: Input field with placeholder 'Telefone'.
- Submit Button: 'Cadastrar' button.

**Figura 5** – Interface de Cadastro do Cliente.

Após o usuário realizar o cadastro e efetuar o login o usuário será redirecionado a interface inicial.

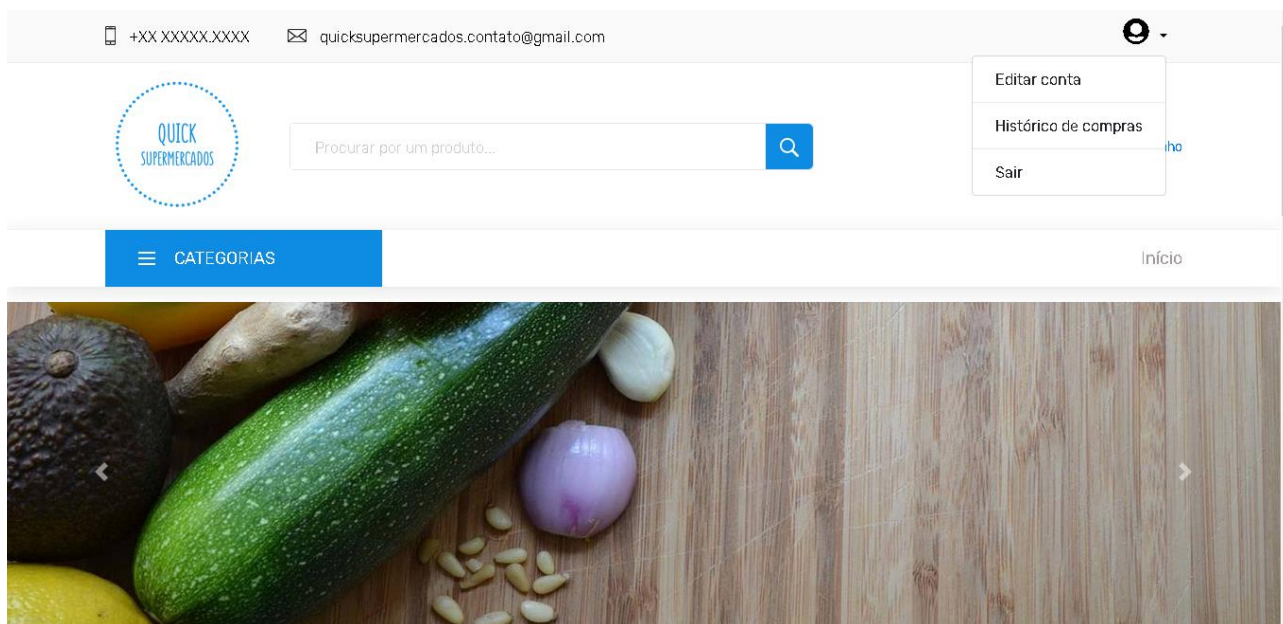

**Figura 6** – Interface Cliente Logado.

Quando o usuário estiver no sistema, ele poderá editar as suas informações cadastrais através do botão Editar Conta no menu dropdown no canto superior direito.

## Editar informações

Nome:

E-mail:

Senha:

Telefone:

[Salvar](#)

**Figura 7** – Interface Editar Informações.

O usuário para realizar o pedido precisa adicionar o produto ao carrinho selecionando o botão adicionar. Após isso o usuário seleciona o botão carrinho e seleciona outro botão com o nome de exibir carrinho, onde todos os itens que foram escolhidos pelo usuário irão ser listado.



**Figura 8** – Botão Adicionar.



Figura 9 – Modal Carrinho.

## Carrinho Compras (Total de itens 1)

Descrição	Valor Unitário	Quantidade	Subtotal	
Produto teste	R\$ 12,80	1	R\$ 12,80	
Total Carrinho			R\$ 12,80	

Figura 10 – Interface Carrinho.

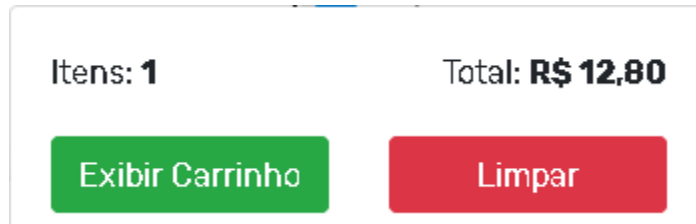
Após o usuário selecionar o botão finalizar compra ele será redirecionado para a interface de checkout onde o usuário irá preencher as informações para entrega do pedido.

### Envio

CEP:

Endereço:

Bairro:

Cidade:

Estado:

Complemento:

Número:

### Pagamento

Selecione a forma de pagamento:

Figura 11 – Interface de Checkout.

Após o usuário selecionar o botão enviar pedido aparecerá a mensagem.



Figura 12 – Mensagem.

O pedido que o usuário realizou irá aparecer no histórico de compras onde ele terá a opção de visualizar os itens da compra ou cancelar o pedido.

## Histórico de Compras

Data da compra	Total compra	Forma de pagamento	Status	Compras	Cancelar compra
18/05/2019	R\$ 13,00	Cartão de Crédito	Análise/Empacotamento	<a href="#">Visualizar Compra</a>	<a href="#">Cancelar pedido</a>

**Figura 13** – Interface do Histórico de Compras.

## 4.2 GUIA DE INSTALAÇÃO

Não necessitará o manual de instalação, pois o website já está em funcionamento.

# DOCUMENTO DE REQUISITOS AMAS



Quick

## HISTÓRICO DE REVISÃO

DATA	VERSÃO	DESCRIÇÃO	AUTOR
14/05/2019	0.16	Finalizado todos os diagramas específicos.	Shayron Manssel
07/05/2019	0.15.3	Adicionado o diagrama de específicos Login Cliente, Login Operador, Login Administrador. Removido o requisito excluir pedido. Adicionado o requisito exibir pedido. Removido o caso de uso e requisito finalizar pedido Adicionado o caso de uso e requisito cancelar pedido.	Shayron Manssel
26/04/2019	0.15.2	Finalizado as especificações de caso de uso Histórico de Compras, Exibir Relatório de Vendas Diário, Efetuar Checkout.	Shayron Manssel
24/04/2019	0.15.1	Manter Cliente foi dividido em 4 casos de uso: efetuar cadastro, editar cliente, excluir cliente, listar cliente. Alteração na descrição do requisito Excluir Cliente. Alteração na descrição do requisito Excluir Operador. Alteração na descrição do requisito Excluir Administrador. Alteração na descrição do requisito Excluir Produto Carrinho. Alteração na descrição do requisito Excluir Produto. Alteração no nome do requisito Editar Pedido para Editar Status Pedido. Alteração na descrição do requisito Excluir Pedido. Alteração na descrição do requisito Excluir Banner. Alteração no nome do requisito Exibir Relatório de Vendas para Exibir Relatório de Vendas Diário. Alteração no nome do requisito Exibir	Shayron Manssel

		<p>Histórico para Exibir Histórico de Compras.  Caso de uso Manter Lista foi excluído.  Requisitos Inserir Lista, Editar Lista, Excluir Lista e Exibir Lista foram excluídos.  Retirados os requisitos Consultar Cliente, Consultar Pedido, Consultar Banner, Consultar Operador que foram considerados requisitos duplicados.  Modificação no diagrama de caso de uso.</p>	
15/04/2019	0.15.1	<p>Correções em todos diagramas de sequência.  Adicionado a descrição em cada diagrama de sequência.</p>	Shayron Manssel
07/04/2019	0.15	<p>Adicionado diagramas específicos:  Cadastrar Cliente, Editar Cliente, Excluir Cliente, Listar Cliente, Cadastrar Operador, Editar Operador, Excluir Operador, Listar Operador, Cadastrar Administrador, Editar Administrador, Excluir Administrador, Listar Administrador, Cadastrar Banner, Editar Banner, Excluir Banner, Listar Banner, Cadastrar Produto, Editar Produto, Excluir Produto, Listar Produto.</p>	Shayron Manssel
06/04/2019	0.15	<p>Adicionado especificações de caso de uso:  Manter Banner, Efetuar Login, Efetuar Logout, Consultar Produto, Recuperar Senha, Finalizar Pedido.</p>	Shayron Manssel
02/04/2019	0.15	<p>Adicionado especificações de caso de uso:  Manter Administrador, Manter Carrinho, Manter Produto, Manter Pedido.</p>	Shayron Manssel
30/03/2019	0.15	<p>Adicionado especificações de caso de uso:  Efetuar Cadastro, Editar Cliente, Manter Cliente, Manter Operador.</p>	Shayron Manssel
13/03/2019	0.12	<p>Matriz de Rastreabilidade Criada.</p>	Shayron Manssel
13/03/2019	0.12	<p>Alteração na descrição dos requisitos Consultar Pedido, Consultar Cliente, Consultar Banner, Consultar Operador.</p>	Shayron Manssel
12/03/2019	0.12	<p>Adicionado a imagem do diagrama de classe.</p>	Shayron Manssel
12/03/2019	0.12	<p>Adicionado a imagem do diagrama de caso de uso já finalizado.</p>	Shayron Manssel
27/02/2019	0.12	<p>Organização do Histórico de Revisão feita.</p>	Shayron Manssel



25/02/2019	0.12	Adicionado os requisitos: Finalizar Pedido Consultar Pedido Consultar Cliente Consultar Banner Consultar Operador	Shayron Manssel
20/02/2019	0.12	Feito a especificação dos casos de uso: Efetuar Cadastro do requisito funcional Cadastrar Cliente. Manter Cliente do requisito funcional Cadastrar Cliente	Shayron Manssel
19/02/2019	0.12	Correções no Diagrama de Classe Adicionado Classe Banner.	Shayron Manssel
18/02/2019	0.12	Correções no Diagrama de Caso de Uso Adicionado Manter Banner.	Shayron Manssel
17/02/2019	0.12	Requisitos funcional removido: Imprimir Relatório de Vendas Casos de Uso removido: Imprimir Relatório de Vendas	Shayron Manssel
16/02/2019	0.12	Adicionado os requisitos funcionais: Inserir Lista, Editar Lista, Excluir Lista, Exibir Lista.	Shayron Manssel
16/02/2019	0.12	Requisitos funcionais removidos: Salvar Lista	Shayron Manssel
16/02/2019	0.12	Modificação nos nomes dos requisitos: Manter Cliente, Manter Administrador, Manter Operador, Manter Banner, Manter Carrinho, Manter Pedido, Manter Produto. Agora eles estão divididos em Inserir, Editar, Excluir e Listar.	Shayron Manssel
16/02/2019	0.12	Adicionado os requisitos funcionais: Cadastrar Cliente, Editar Cliente, Excluir Cliente, Listar Cliente, Consultar Cliente, Cadastrar Operador, Editar Operador, Excluir Operador, Listar Operador, Consultar Operador, Cadastrar Administrador, Editar Administrador, Excluir Administrador, Listar Administrador, Cadastrar Banner, Editar Banner, Excluir Banner, Listar Banner, Consultar Banner, Cadastrar Produto, Editar Produto, Excluir Produto, Listar Produto,	Shayron Manssel

		Consultar Produto, Cadastrar Pedido, Editar Pedido, Excluir Pedido, Listar Pedido, Consultar Pedido, Inserir Produto Carrinho, Editar Produto Carrinho, Excluir Produto Carrinho, Listar Produto Carrinho.	
11/02/2019	0.12	Requisitos funcionais removidos: Manter Cliente, Manter Operador, Manter Administrador, Manter Banner, Manter Produto, Manter Pedido, Manter Carrinho.	Shayron Manssel
02/04/2018 ao dia 12/04/2018	0.11	Feitos o item especificações dos casos de uso.	Wállison Sousa Afonso João Antonio Moisés Adler Sousa
04/03/2018	0.10	Feito o diagrama geral.	Shayron Manssel
09/03/2018	0.9	Correções feitas nos Requisitos Funcionais.	Shayron Manssel
08/03/2018	0.8.1	Feito correções em identificação de requisitos e requisitos funcionais.	Afonso João Antonio Moisés
08/03/2018	0.8	Feitas as observações legais, de copyright e outras.	Adler Sousa
07/03/2018	0.7	Feito o item identificação dos requisitos.	Afonso João
07/03/2018	0.6	Feito o item nome do produto e seus componentes principais.	Afonso João
02/03/2018	0.5	Adicionado mais Requisitos Funcionais.	Shayron Manssel Wállison Sousa
02/03/2018	0.4	Adicionado mais Regras de Negócio.	Shayron Manssel Wállison Sousa
01/03/2018	0.3	Adicionado Regras de Negócio.	Shayron Manssel
01/03/2018	0.2	Feito Descrição do Produto.	Antonio Moisés
16/02/2018	0.1	Feito Requisitos Funcionais e não Funcionais.	Wállison Sousa

## **5 DOCUMENTO DE REQUISITO**

### **5.1 ESCOPO GERAL DO PRODUTO**

O sistema Quick tem por objetivo geral auxiliar no gerenciamento de pedidos através de um e-commerce para supermercados. O sistema deve permitir que o usuário navegue por todas as páginas no qual lhe compete, selecione os produtos que o deseja, adicionando ao carrinho de compras, o cliente deverá realizar um login antes de efetuar o checkout e poder finalizar o pedido.

### **5.2 DESCRIÇÃO DO PRODUTO**

O produto será aplicado no mercado de vendas de produtos de supermercado, listando os preços e os produtos disponíveis para a compra. O sistema será utilizado pelos supermercados para listagem dos produtos, dos preços e controle de clientes e também será utilizado pelos consumidores, onde através de um cadastro ele poderá criar o seu perfil no sistema para a realização de suas compras.

### **5.3 NOME DO PRODUTO E DE SEUS COMPONENTES PRINCIPAIS**

O projeto Quick será um sistema de E-commerce para o supermercado. Terá como principal característica, a venda de produtos por meio da internet através do componente carrinho que permitirá o cliente realiza o pedido.

## **6 REQUISITOS ESPECÍFICOS**

### **6.1 IDENTIFICAÇÃO DOS REQUISITOS**

Os requisitos serão identificados através de siglas como RF e RNF, nome dos requisitos, descrição da função do requisito, prioridade e dependências.

### **6.2 PROPRIEDADES DOS REQUISITOS**

Para estabelecer a prioridade dos requisitos, foram adotadas as denominações: Alta, Média e Baixa.

- **Alta:**

É o requisito sem o qual o sistema não entra em funcionamento. Requisitos essenciais são requisitos imprescindíveis, que têm que ser implementados impreterivelmente.

- **Média:**

É o requisito sem o qual o sistema entra em funcionamento, mas de forma não satisfatória. Requisitos importantes devem ser implementados, mas, se não forem, o sistema poderá ser implantado e usado mesmo assim.

- **Baixa:**

É o requisito que não compromete as funcionalidades básicas do sistema, isto é, o sistema pode funcionar de forma satisfatória sem ele. Requisitos desejáveis são requisitos que podem ser deixados para versões posteriores do sistema, caso não haja tempo hábil para implementá-los na versão que está sendo especificada.

### 6.3 DESCRIÇÃO DOS REQUISITOS

Este projeto de desenvolvimento de software exige que seja identificado requisitos do tipo: Requisitos Funcionais, Requisitos de Negócio (domínio) e Requisitos Não Funcionais.

#### 6.3.1 REQUISITOS FUNCIONAIS

SIGLA	NOME	DESCRIÇÃO	PRIORIDADE	DEPENDE DE
RF-001	Cadastrar Cliente	Responsável pelo cadastro dos clientes.	Alta	-
RF-002	Editar Cliente	Responsável por editar as informações cadastrais dos clientes.	Alta	RF-001
RF-003	Excluir Cliente	Responsável pela exclusão das informações do cliente.	Alta	RF-001
RF-004	Listar Cliente	Responsável por listar os clientes cadastrados.	Alta	RF-001
RF-005	Cadastrar Operador	Responsável pelo cadastro de operadores.	Alta.	RF-029
RF-006	Editar Operador	Responsável por editar as informações cadastrais dos operadores.	Alta	RF-005
RF-007	Excluir Operador	Responsável pela exclusão das informações do operador.	Alta	RF-005
RF-008	Listar Operador	Responsável por listar os operadores cadastrados.	Alta	RF-005

RF-009	Cadastrar Administrador	Responsável pelo cadastro dos administradores	Alta.	RF-030
RF-010	Editar Administrador	Responsável por editar as informações cadastrais dos administradores.	Alta	RF-009
RF-011	Excluir Administrador	Responsável pela exclusão das informações dos administradores.	Alta	RF-009
RF-012	Listar Administrador	Responsável por listar os administradores cadastrados.	Alta	RF-009
RF-013	Inserir Produto Carrinho	Responsável por inserir um novo produto no carrinho.	Alta	RF-017
RF-014	Editar Produto Carrinho	Responsável por editar a quantidade do produto no carrinho.	Alta	RF-017
RF-015	Excluir Produto Carrinho	Responsável pela exclusão de um produto do carrinho.	Alta	RF-017
RF-016	Listar Produto Carrinho	Responsável por listar os produtos do carrinho.	Alta	RF-013, RF-017
RF-017	Cadastrar Produto	Responsável por cadastrar os produtos no sistema.	Alta	RF-029, RF-030
RF-018	Editar Produto	Responsável por editar as informações dos produtos no sistema.	Alta	RF-017
RF-019	Excluir Produto	Responsável pela exclusão das informações do produto no sistema.	Alta	RF-017
RF-020	Listar Produto	Responsável por listar os produtos cadastrados.	Alta	RF-017
RF-021	Editar Status Pedido	Responsável por editar os status de um pedido.	Alta	RF-021
RF-022	Exibir Pedido	Responsável pela exibição das informações do pedido.	Alta	RF-021
RF-023	Listar Pedido	Responsável por listar os	Alta	RF-021

		pedidos cadastrados.		
RF-024	Cadastrar Banner	Responsável por inserir um novo banner.	Alta	RF-029, RF-030
RF-025	Editar Banner	Responsável por editar informações de um banner.	Alta	RF-025
RF-026	Excluir Banner	Responsável pela exclusão as informações do banner.	Alta	RF-025
RF-027	Listar Banner	Responsável por listar os banners cadastrados.	Alta	RF-025
RF-028	Login Cliente	O cliente poderá realizar o login na parte destinada a ele.	Média	RF-001
RF-029	Login Operador	O operador poderá realizar o login na parte destinada a ele.	Média	RF-005
RF-030	Login Administrador	O administrador poderá realizar login na parte destinada a ele.	Média	RF-009
RF-031	Exibir Relatório de Vendas Diário.	Irá exibir uma tabela com informações importantes sobre as vendas.	Média	RF-035
RF-032	Exibir Histórico de Compras.	Será responsável por exibir o histórico de todas as compras efetuadas pelo cliente.	Média	RF-029
RF-033	Consultar Produto	Será responsável por consultar produtos no acervo que estão disponíveis para compra.	Alta	RF-017
RF-034	Efetuar Logout	Possibilitará o usuário sair do sistema.	Média	RF-028, RF-029, RF-030
RF-035	Efetuar Checkout	Possibilitará o cliente a escolher a forma de pagamento, e adicionar informações complementares para entrega.	Média	RF-028
RF-036	Recuperar Senha	Possibilitará o usuário ter a opção de recuperar sua senha.	Média	RF-001

RF-037	Cancelar Pedido	Possibilitará o usuário realizar o cancelamento do pedido.	Alta	RF-035
--------	-----------------	--	------	--------

**Quadro 4** – Requisitos funcionais.

### 6.3.2 REQUISITOS DE NEGÓCIO (DOMÍNIO)

SIGLA	NOME	DESCRIÇÃO	PRIORIDADE
RN-001	Cadastro	Todo usuário deverá ter um cadastro para efetuar o login.	Alta
RN-002	Login	Todo usuário deverá efetuar um login para acessar o sistema.	Alta
RN-003	Serviço de Entrega	O supermercado poderá cobrar um valor para cobrir os custos da entrega feita em domicílio que será incluído no pedido caso a opção seja selecionada.	Alta
RN-004	Cancelamento de Pedidos	Poderá ser feito pelo site. É necessário está logado na conta que o pedido foi feito.	Alta
RN-005	Pagamentos	Todo pagamento deverá ser efetuado na entrega do produto.	Média
RN-006	Formas de Pagamento	Todo pagamento deverá ser feito em espécie ou cartão de crédito.	Média
RN-007	Entrega do Pedido	O supermercado só entregará o pedido solicitado pelo cliente se o pedido tiver um valor de 25,00R\$.	Média
RN-008	Responsável pelo Recebimento do Pagamento	O supermercado irá ficar responsável por receber o pagamento na entrega do produto.	Alta

**Quadro 5** – Requisitos de negócio.

### 6.3.3 REQUISITOS NÃO FUNCIONAIS

SIGLA	NOME	DESCRIÇÃO	PRIORIDADE	CATEGORIA
RNF-001	Usabilidade	Os usuários deverão operar o sistema após duas horas de treinamento, no qual, não deverá cometer mais do que três erros.	Alta	Usabilidade
RNF-002	Confiabilidade	O sistema deverá funcionar durante 24x7(vinte e quatro horas e sete dias por semana) e deverá ter um tempo de atividade de 99,9%.	Alta	Confiabilidade
RNF-003	Portabilidade	O sistema será acessível através de qualquer dispositivo que contenha um browser.	Alta	Portabilidade

**Quadro 6** – Requisitos não funcionais.

## 7 OBSERVAÇÕES LEGAIS, DE COPYRIGHT E OUTRAS

### 7.1. SERVIÇOS OFERECIDOS

7.1.1 – O USUÁRIO se declara ciente de que os produtos e preços apresentados pelo Quick são válidos exclusivamente para compras pela internet e serão válidos durante o "dia de hoje", sujeitos a disponibilidade de estoque e alteração de preços sem aviso prévio.

7.1.2 – O usuário se declara ciente de que a atualização do estoque do SUPERMERCADO não é feita em tempo real, portanto fazer compras no site não garante a quantidade total dos produtos desejados pelo cliente, esta confirmação será realizada somente no momento da separação dos itens pelo supermercado, sempre sujeitos a variação de estoque.



7.1.3 – O usuário se declara ciente de que o supermercado não entregará a compra ao cliente nos seguintes casos (i) - Problemas com cartão sendo: Indisponibilidade de sinal na máquina, Compra não autorizada e/ou outros problemas que não confirmem o pagamento. (ii) Cartão sem o uso de senha somente será aceito se apresentado pelo titular, portando documento com foto; (iii) Tentativa de contato com o cliente sem sucesso durante a separação das mercadorias e/ou no momento da entrega da compra. (IV) as entregas de produtos efetuadas pelo supermercado irão abranger as cidades de Crato, Juazeiro do Norte e Barbalha.

## **7.2. CADASTRO**

7.2.1 O USUÁRIO, para utilizar os serviços acima descritos, deverá ter capacidade jurídica para atos civis e deverá, necessariamente, prestar as informações exigidas no CADASTRO, assumindo integralmente a responsabilidade (inclusive civil e criminal) pela exatidão e veracidade das informações fornecidas no CADASTRO, que poderá ser verificado, a qualquer momento, pelo Quick.

7.2.2. Em caso de informações incorretas, inverídicas ou não confirmadas, bem assim na hipótese da negativa em corrigi-las ou enviar documentação que comprove a correção, o Quick se reserva o direito de não concluir o cadastramento em curso ou, ainda, de bloquear o cadastro já existente, impedindo o USUÁRIO de utilizar os serviços on-line até que, a critério do Quick, a situação de anomalia esteja regularizada. O Quick se reserva o direito de impedir, a seu critério, novos CADASTROS, ou cancelar os já efetuados, em caso de ser detectada anomalia que, em sua análise, seja revestida de gravidade ou demonstre tentativa deliberada de burlar as regras aqui descritas, obrigatórias para todos os USUÁRIOS. Também agirá o Quick de tal forma caso verifique descumprimento, pelo USUÁRIO, de qualquer obrigação prevista no presente TERMO.

7.2.3. Efetuado, com sucesso, o CADASTRO, o USUÁRIO terá acesso aos serviços por meio de login e senha, dados esses que se compromete a não divulgar a terceiros, ficando sob sua exclusiva responsabilidade qualquer solicitação de serviço que seja feita com o uso de login e senha de sua titularidade.

7.2.4 O USUÁRIO se obriga, também, a pagar integralmente o preço dos produtos por si solicitados ou encomendados ao SUPERMERCADO e efetivamente a si entregues, seja pela modalidade on-line, seja por qualquer outra forma, diretamente ao portador dos produtos encomendados por meio deste site (dinheiro, cartão.).

7.2.5 O USUÁRIO que seja menor de 18 anos de idade está ciente de que não poderá encomendar e adquirir, em qualquer hipótese, produtos alcoólicos, responsabilizando-se pela correta informação de sua idade no item CADASTRO.

7.2.6 O USUÁRIO concorda desde já com o pagamento integral da “Taxa de Serviço e Taxa de Entrega” definida pelo Quick no momento da finalização da compra.

### **7.3. OBRIGAÇÕES DO USUÁRIO**

7.3.1. Efetuado com sucesso o CADASTRO do USUÁRIO, este se obriga a não divulgar a terceiros login e senha de acesso, nem permitir o uso de tais informações por terceiros, responsabilizando-se pelas consequências do uso de login e senha de sua titularidade.

7.3.2. É obrigação do USUÁRIO fornecer informações cadastrais totalmente verdadeiras e exatas, responsabilizando-se exclusiva e integralmente (em todas as searas jurídicas) por todo o conteúdo por si informado no item CADASTRO, mantendo atualizado e confirmado o endereço para entrega dos produtos encomendados.

7.3.3. O USUÁRIO que seja menor de 18 anos de idade está ciente de que não poderá encomendar e adquirir, em qualquer hipótese, produtos alcoólicos, responsabilizando-se pela correta informação de sua idade no item CADASTRO.

### **7.4. CANCELAR PEDIDO**

7.4.1 O cliente poderá cancelar o pedido através do site, como também poderá cancelar o pedido quando o pedido estiver sendo entregue a domicilio.

### **7.5. ENTREGA DO PEDIDO**

7.5.1 O cliente deverá verificar se os produtos entregues estão de acordo com o seu pedido, caso não estando, poderá pedir o cancelamento do pedido.

7.5.2 O cliente após aprovar a entrega do pedido mediante ao pagamento, não poderá realizar a devolução dos produtos.

### **7.6. MODIFICAÇÕES DESTE TERMO**

7.6.1 O presente TERMO DE USO poderá, a qualquer tempo, ter seu conteúdo, ou parte dele, modificados para adequações e inserções, tudo com vistas ao aprimoramento dos serviços disponibilizados.

7.6.2. As novas condições entrarão em vigência assim que veiculadas no site, sendo possível ao USUÁRIO manifestar oposição a quaisquer dos termos modificados, desde que o faça por escrito, através do site Quick, o que gerará o cancelamento de seu CADASTRO.

### **7.7. ACEITAÇÃO DO TERMO DE USO**

7.7.1 O USUÁRIO declara ter lido, entendido e que aceita todas as regras, condições e obrigações estabelecidas no presente TERMO.

## 8. DIAGRAMA DE CASOS DE USO

É um diagrama comportamental que representa como será o uso das funcionalidades do sistema.



Figura 14 – Diagrama de Caso de Uso.

### 8.1. MATRIZ DE RASTREABILIDADE

A Tabela 4 assegura que os requisitos dos projetos estão alinhados com os casos de uso propostos.

Caso de Uso	Requisitos																		
	Efetuar Cadastro	Editar Cliente	Excluir Cliente	Listar Cliente	Manter Operador	Manter Administrador	Manter Carrinho	Manter Produto	Manter Pedido	Manter Banner	Efetuar Login	Efetuar Logout	Consultar Produto	Histórico de Compras	Recuperar Senha	Exibir Relatório de Vendas Diário	Efetuar Checkout	Cancelar Pedido	
Cadastrar Cliente	X																		
Editar Cliente		X																	
Excluir Cliente			X																
Listar Cliente				X															
Cadastrar Operador					X														
Editar Operador					X														
Excluir Operador					X														
Listar Operador					X														
Cadastrar Administrador						X													
Editar Administrador						X													
Excluir Administrador						X													
Listar Administrador						X													
Inserir Produto Carrinho							X												
Editar Produto Carrinho							X												
Excluir Produto Carrinho							X												

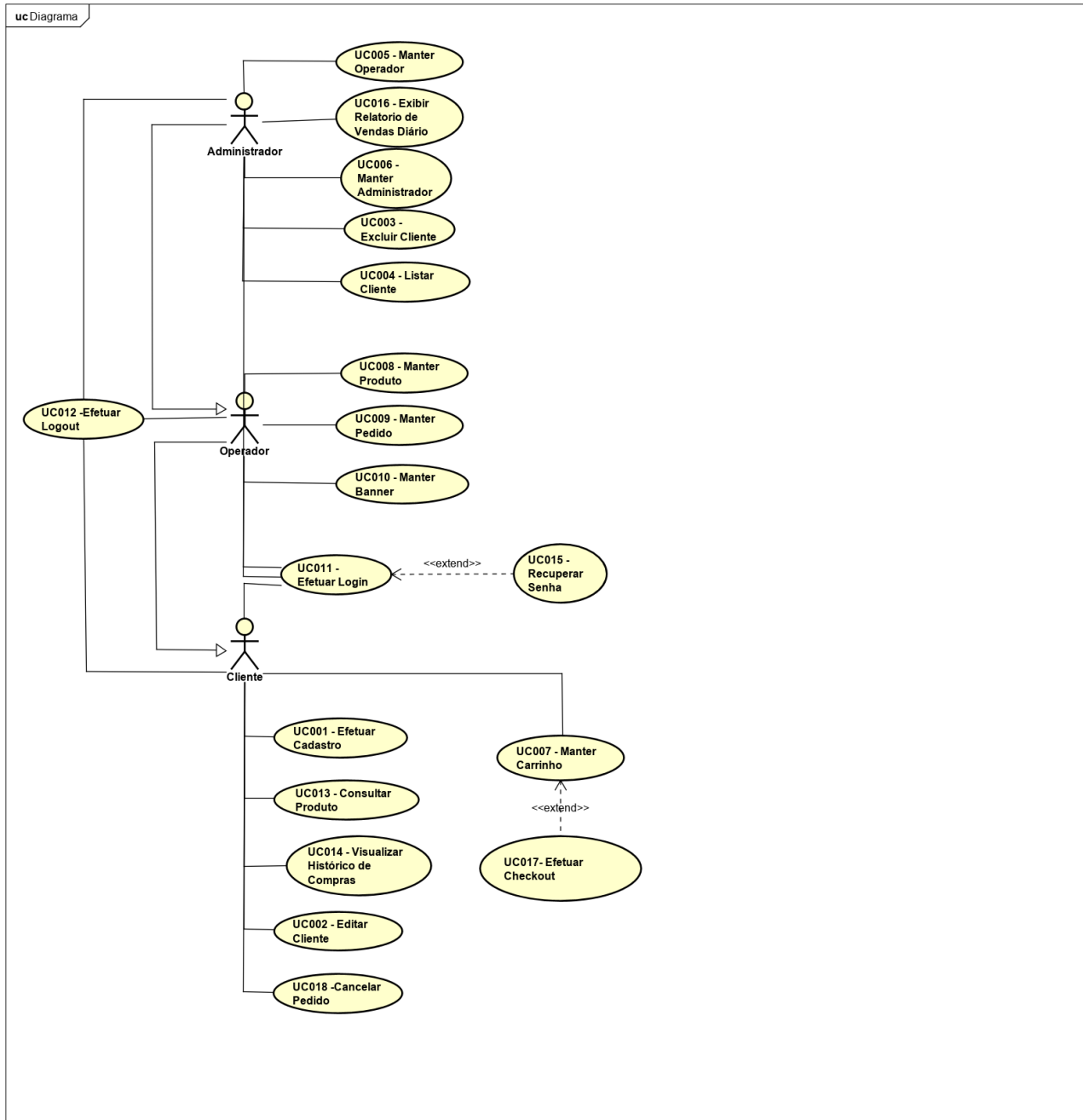
Listar Produto Carrinho							X											
Cadastrar Produto								X										
Editar Produto								X										
Excluir Produto								X										
Listar Produto								X										
Editar Status Pedido									X									
Exibir Pedido									X									
Listar Pedido									X									
Cadastrar Banner										X								
Editar Banner										X								
Excluir Banner										X								
Listar Banner										X								
Login Cliente											X							
Login Operador											X							
Login Administrador											X							
Exibir Relatório de Vendas Diário																	X	
Exibir Histórico																X		
Consultar Produto								X							X			
Efetuar Logout												X						
Efetuar Checkout																		X

<b>Recuperar Senha</b>														<b>X</b>			
<b>Cancelar Pedido</b>																	<b>X</b>

Tabela 1 – Matriz de Rastreabilidade

## 8.2 DIAGRAMAS ESPECÍFICOS



Figura 15 – Diagrama Específico Cadastro Cliente.

Na **Figura 15**, o usuário através do botão Cadastre-se, solicita a interface de cadastro de cliente, essa interface é chamada através de um método com o nome de cadcliente, depois o usuário ao preencher os dados, ele selecionará o botão Cadastrar e esse botão possui um método chamado gravarCliente que verifica a ação do usuário e se for condizente com a ação que o usuário selecionou, e irá realizar a inserção dos dados do cliente em uma entidade do banco de dados com o nome de Cliente através do método inserirCliente, e retornará uma notificação que o cadastro do usuário foi concluído sem nenhum problema.

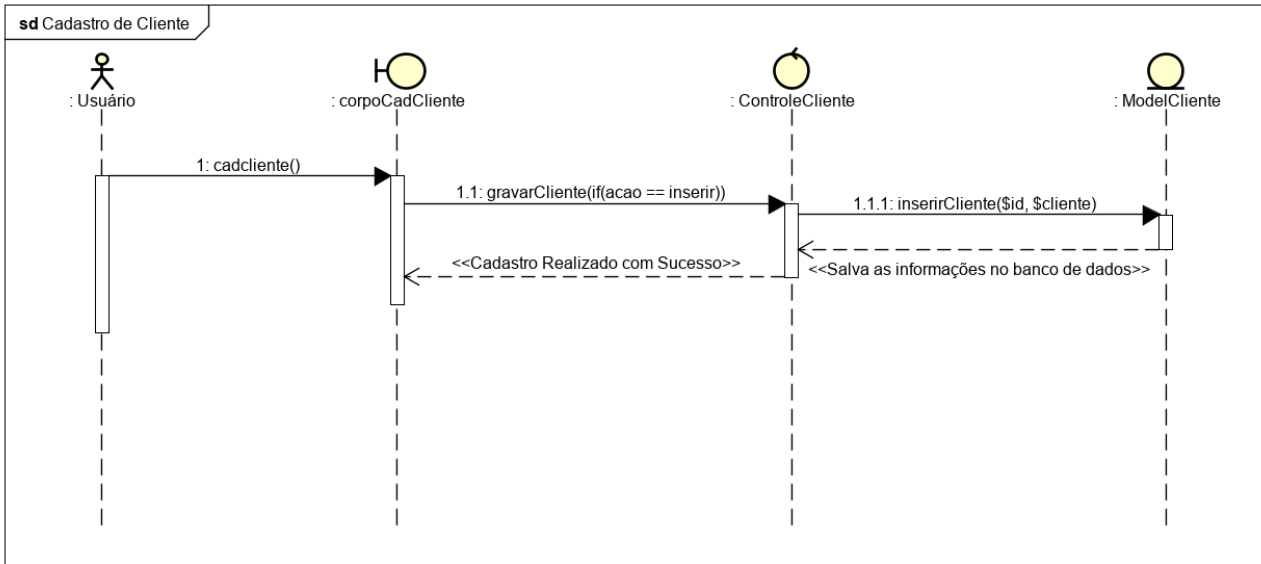
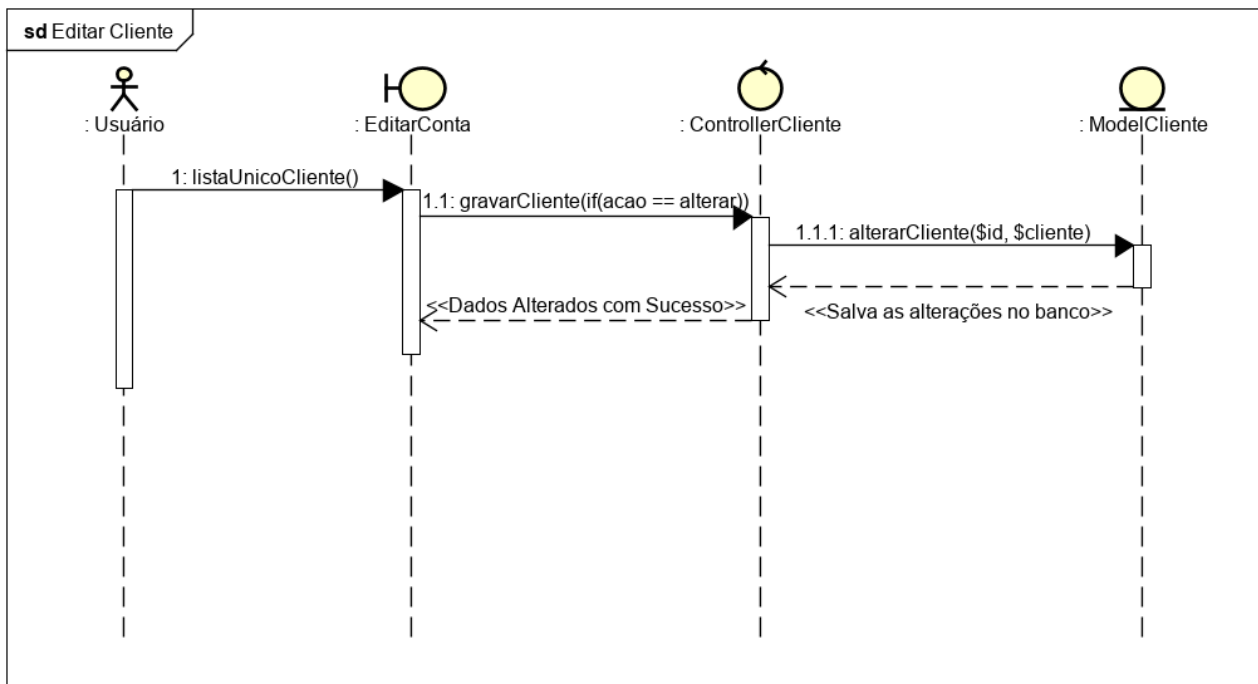

**Figura 16** – Diagrama Específico Editar Cliente

Na **Figura 16**, o usuário através de um botão chamado Editar Conta, solicita a interface de alteração dos dados do cliente, essa interface é chamada através de um método com o nome de listaUnicoCliente, após o usuário realizar a alteração dos dados, ele selecionará o botão chamado Salvar e esse botão possui um método que verifica a ação do usuário, se for condizente com a ação que o usuário selecionou, e irá realizar a alteração dos dados do cliente em uma entidade do banco de dados com o nome de Cliente, através do método alterarCliente, e retornará uma notificação que suas informações foram alteradas sem nenhum problema.

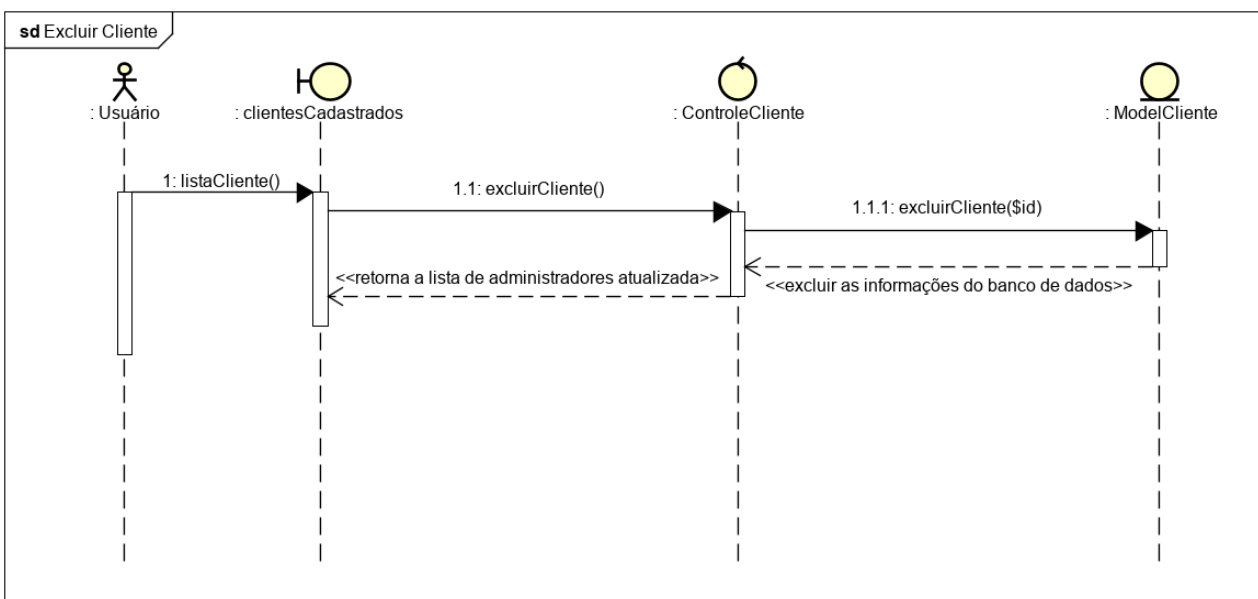

**Figura 17** – Diagrama Específico Excluir Cliente

Na **Figura 17**, o usuário através de um botão chamado Clientes Cadastrados, solicita a interface lista de clientes cadastrados que será chamada através de um método chamado listaCliente, após ter a acesso a lista de clientes o usuário seleciona o botão Excluir, que chamará um novo método com o nome de excluirCliente que irá estar em uma classe chamada ControllerCliente que será responsável por levar a solicitação de exclusão que o usuário solicitou a outro método com o nome de excluirCliente que irá estar em uma classe chamada ModelCliente, no qual, será responsável por realizar a exclusão dos dados do cliente determinado pelo usuário, retornando a lista atualizada.

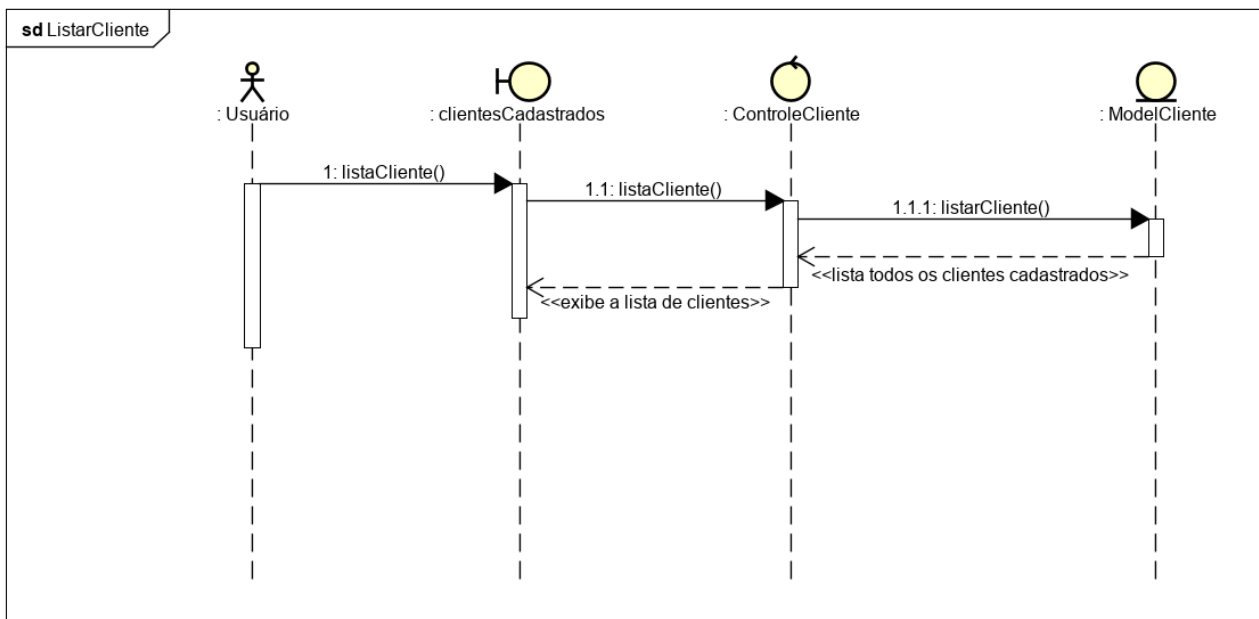

**Figura 18** – Diagrama Específico Listar Cliente.

Na **Figura 18**, o usuário através de um botão chamado Clientes Cadastrados, solicita a interface lista de clientes cadastrados que será chamada através de um método chamado listaCliente que estará na classe ControllerCliente, o método listaCliente também será responsável por passar a solicitação da ação do usuário ao ModelCliente, no qual, o método listaCliente será responsável por realizar a listagem dos clientes, retornando uma lista com todos os clientes cadastrados.



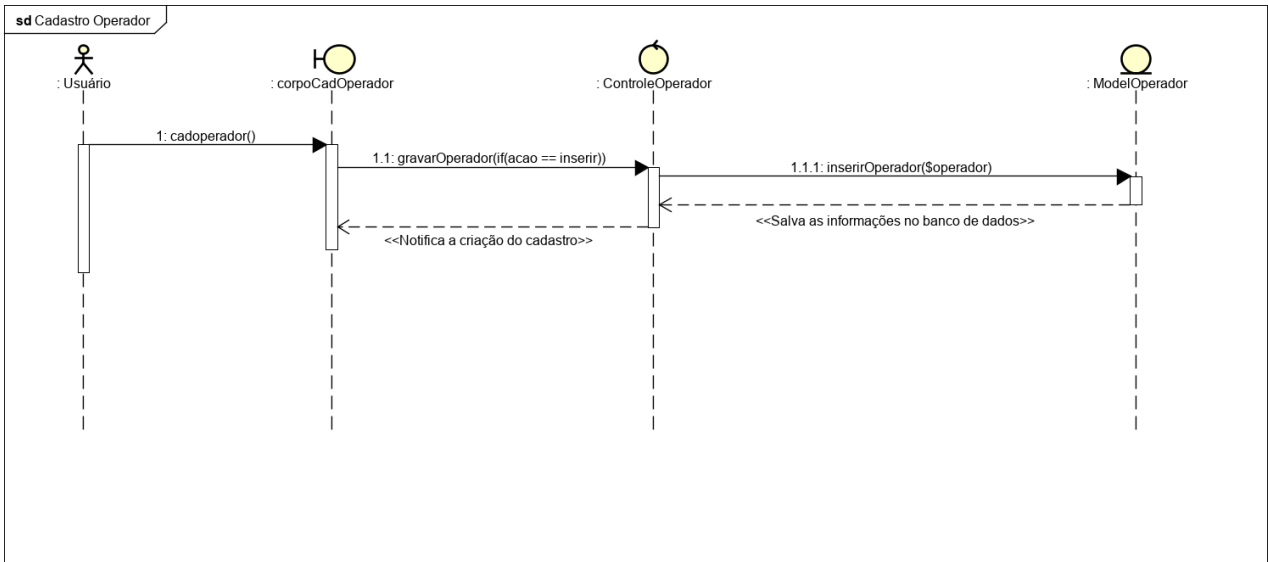

**Figura 19** – Diagrama Específico Cadastro Operador.

Na **Figura 19**, o usuário através do botão Cadastrar Operador, solicita a interface de cadastro do operador, essa interface é chamada através de um método com o nome de cadOperador, depois o usuário ao preencher os dados, ele selecionará o botão Cadastrar e esse botão possui um método chamado gravarOperador que verifica a ação do usuário e se for condizente com a ação que o usuário selecionou, e irá realizar a inserção dos dados do cliente em uma entidade do banco de dados com o nome de Operador através do método inserirOperador, e retornará uma notificação que o cadastro do operador foi concluído sem nenhum problema.

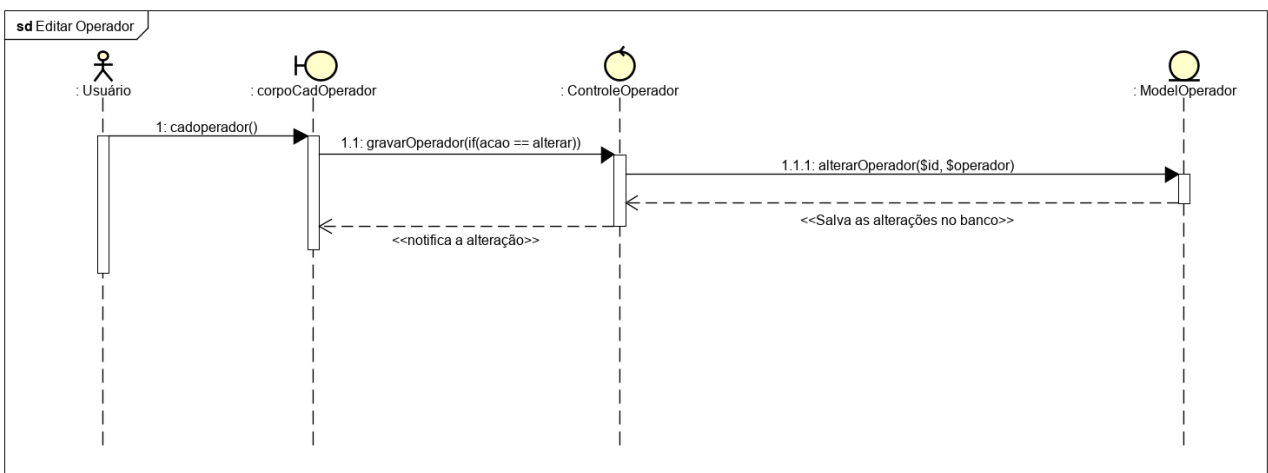

**Figura 20** – Diagrama Específico Editar Operador.

Na **Figura 20**, o usuário através de um botão chamado Editar Conta, solicita a interface de alteração dos dados do operador, essa interface é chamada através de um método com o nome de listaUnicoOperador, após o usuário realizar a alteração dos dados, ele selecionará o botão chamado Salvar e esse botão possui um método que verifica a ação do usuário, se for condizente com a ação que o usuário selecionou, e irá realizar a alteração dos dados do operador em uma entidade do banco de dados com o nome de Operador, através do método alterarOperador, e retornará uma notificação que suas informações foram alteradas sem nenhum problema.

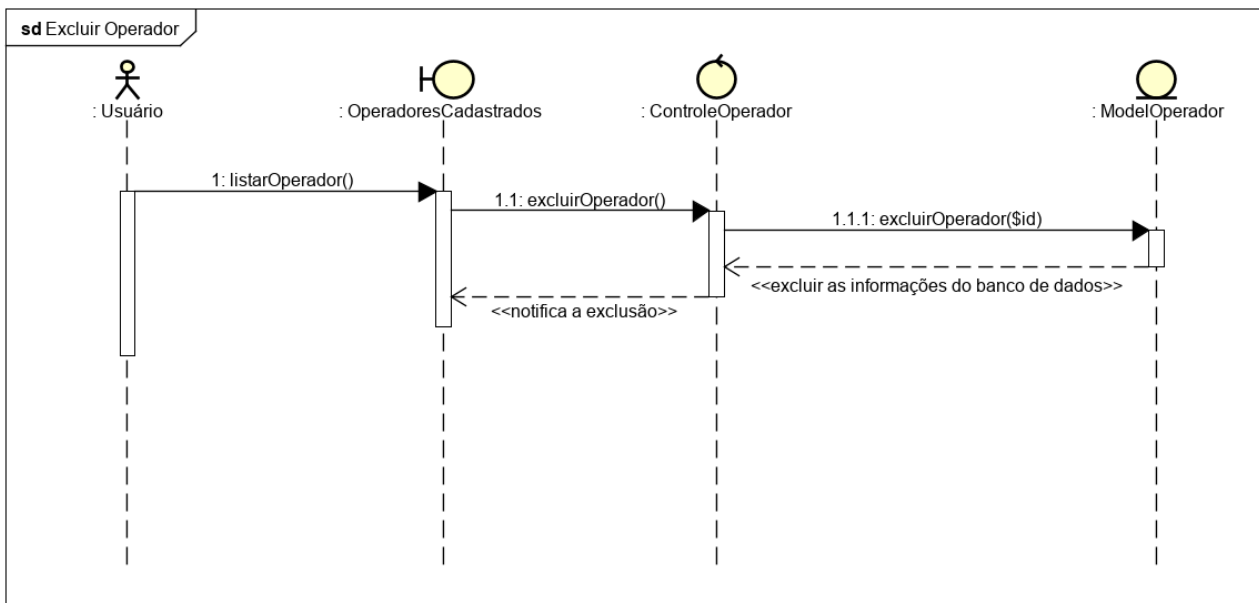

**Figura 21** – Diagrama Específico Excluir Operador.

Na **Figura 21**, o usuário através de um botão chamado Operadores Cadastrados, solicita a interface lista de operadores cadastrados que será chamada através de um método chamado listaOperador, após ter a acesso a lista de operadores o usuário seleciona o botão Excluir, que chamará um novo método com o nome de excluirOperador, que irá estar em uma classe chamada ControllerOperador que será responsável por levar a solicitação de exclusão que o usuário solicitou a outro método com o nome de excluirOperador, que irá estar em uma classe chamada ModelOperador, no qual, será responsável por realizar a exclusão dos dados do operador determinado pelo usuário, retornando uma notificação que a exclusão foi realizada.

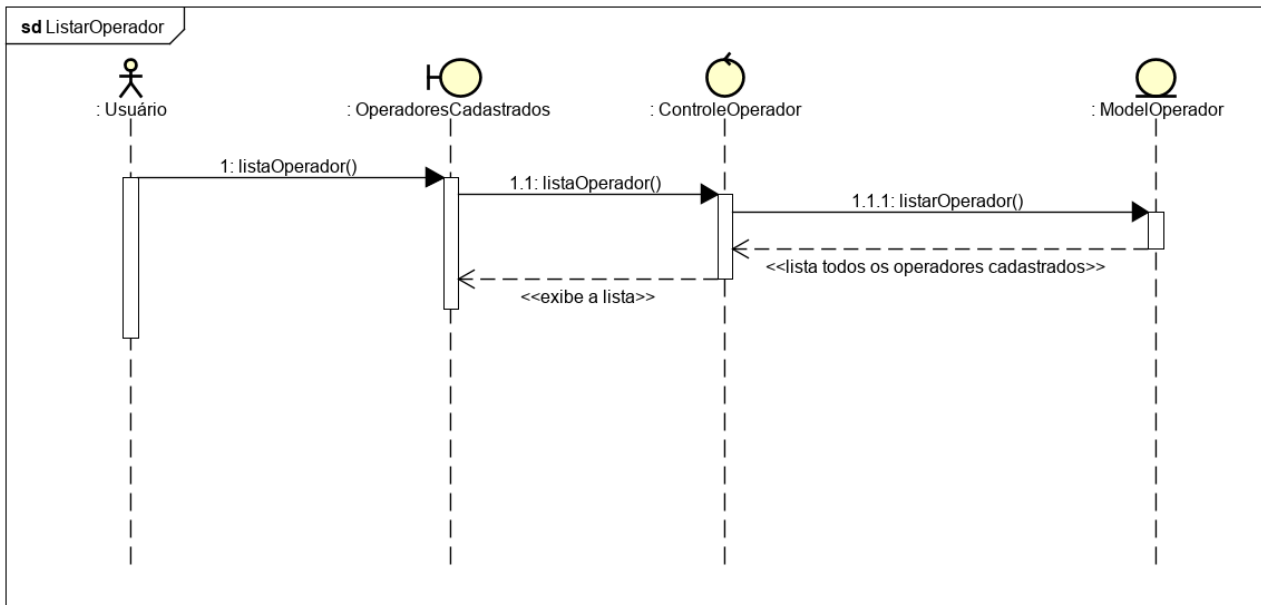

**Figura 22** – Diagrama Específico Listar Operador.

Na **Figura 22**, o usuário através de um botão chamado Operadores Cadastrados, solicita a interface lista de operadores cadastrados que será chamada através de um método chamado listaOperador que estará na classe ControllerOperador, o método listaOperador também será responsável por passar a solicitação da ação do usuário ao ModelOperador, no qual, o método listaOperador será responsável por realizar a listagem dos clientes, retornando uma lista com todos os clientes cadastrados.

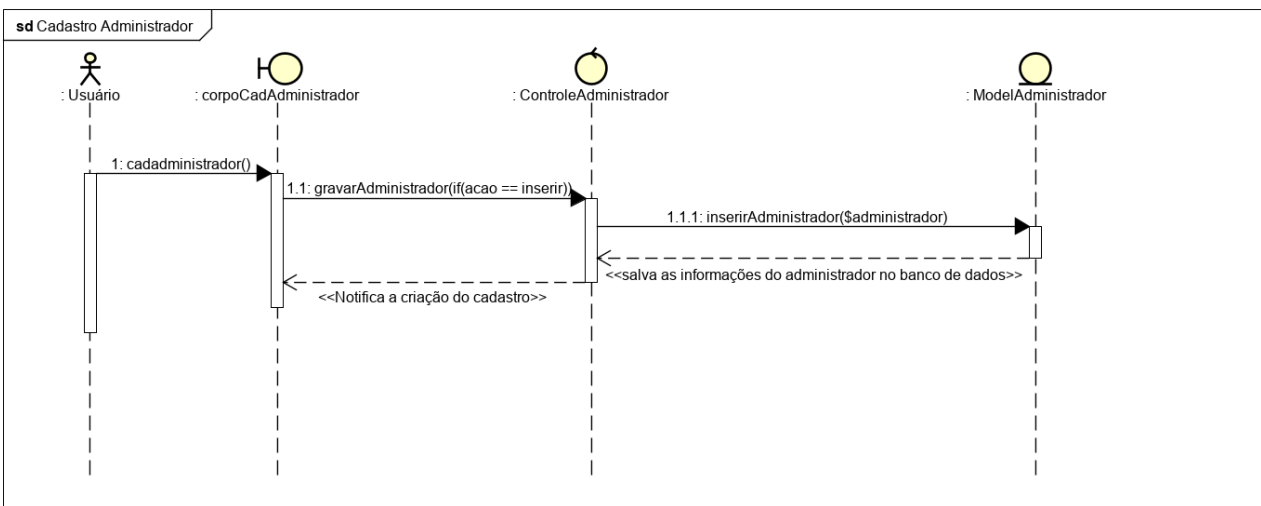

**Figura 23** – Diagrama Específico Cadastro Administrador.

Na **Figura 23**, o usuário através do botão Cadastrar Administrador, solicita a interface de cadastro do administrador, essa interface é chamada através de um método com o nome de `cadAdministrador`, depois que o usuário ao preencher os dados, ele selecionará o botão Cadastrar e esse botão possui um método chamado `gravarAdministrador` que irá verificar a ação do usuário e se for condizente com a ação que o usuário selecionou, e irá realizar a inserção dos dados do administrador em uma entidade do banco de dados com o nome de `Administrador` através do método `inserirAdministrador`, e retornará uma notificação que o cadastro do administrador foi concluído sem nenhum problema.

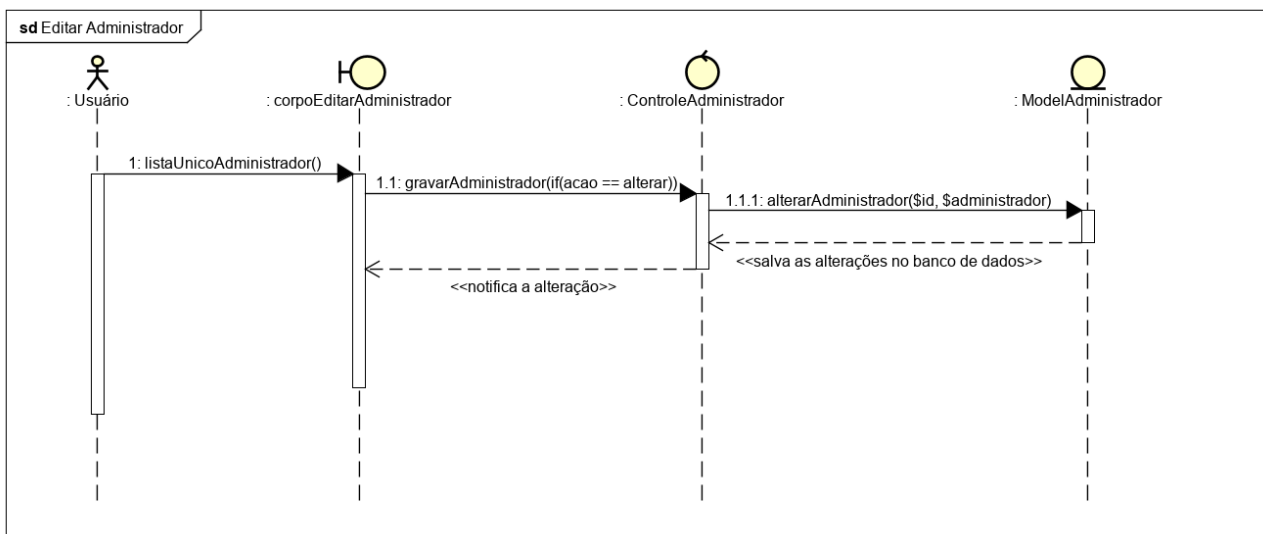

**Figura 24** – Diagrama Específico Editar Administrador.

Na **Figura 24**, o usuário através de um botão chamado Editar Conta, solicita a interface de alteração dos dados do administrador, essa interface é chamada através de um método com o nome de `listaUnicoAdministrador`, após o usuário realizar a alteração dos dados, ele selecionará o botão chamado Salvar e esse botão possui um método que irá verificar a ação do usuário, se for condizente com a ação que o usuário selecionou, e irá realizar a alteração dos dados do administrador em uma entidade do banco de dados com o nome de `Administrador`, através do método `alterarAdministrador`, e retornará uma notificação que as informações do administrador foram alteradas sem nenhum problema.

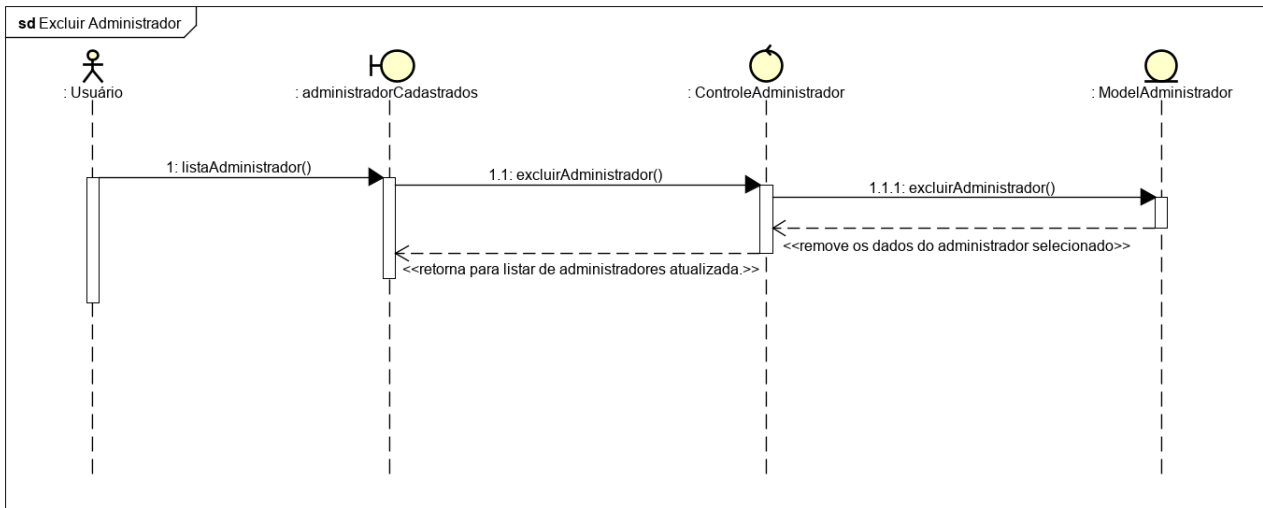

**Figura 25** – Diagrama Específico Excluir Administrador.

Na **Figura 25**, o usuário através de um botão chamado Administradores Cadastrados, solicita a interface lista de administradores cadastrados que será chamada através de um método chamado listaAdministrador, após ter a acesso a lista de administradores o usuário seleciona o botão Excluir, que chamará um novo método com o nome de excluirAdministrador, que irá estar em uma classe chamada ControllerAdministrador que será responsável por levar a solicitação de exclusão que o usuário solicitou a outro método com o nome de excluirAdministrador, que irá estar em uma classe chamada ModelAdministrador, no qual, será responsável por realizar a exclusão dos dados do administrador determinado pelo usuário, retornando uma notificação que a exclusão foi realizada.

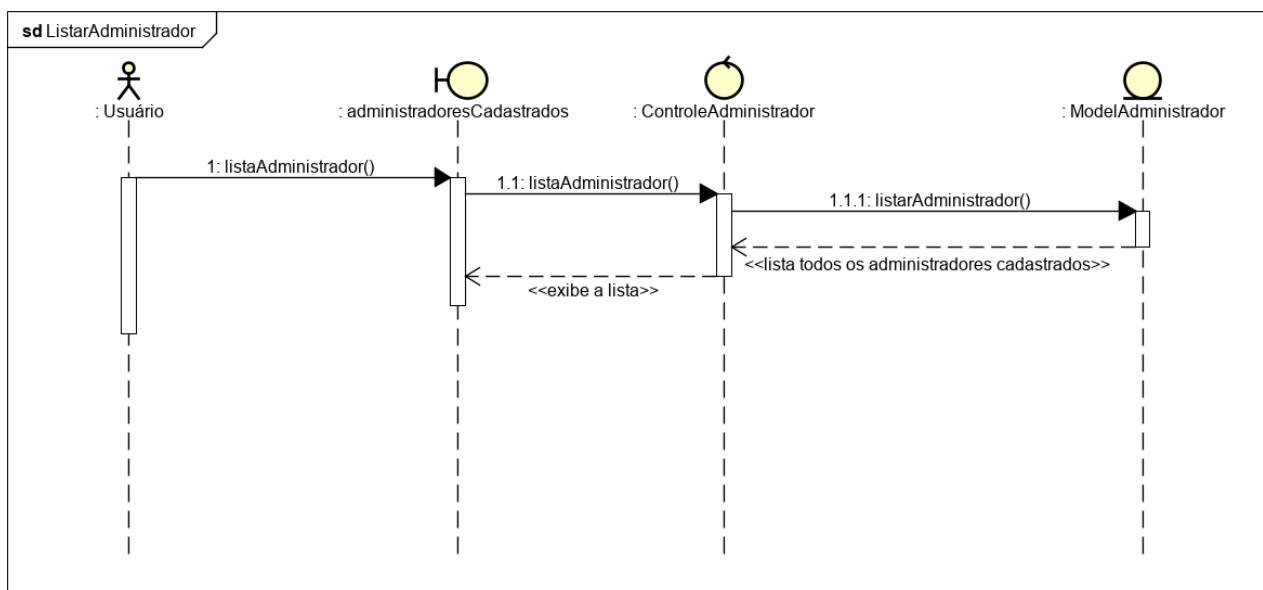

**Figura 26** – Diagrama Específico Listar Administrador.

Na **Figura 26**, o usuário através de um botão chamado Administradores Cadastrados, solicita a interface lista de administradores cadastrados que será chamada através de um método chamado listaAdministrador que estará na classe ControllerAdministrador, o método listaAdministrador também será responsável por passar a solicitação da ação do usuário ao ModelAdministrador, no qual, o método listaAdministrador será responsável por realizar a listagem dos administradores, retornando uma lista com todos os administradores cadastrados.

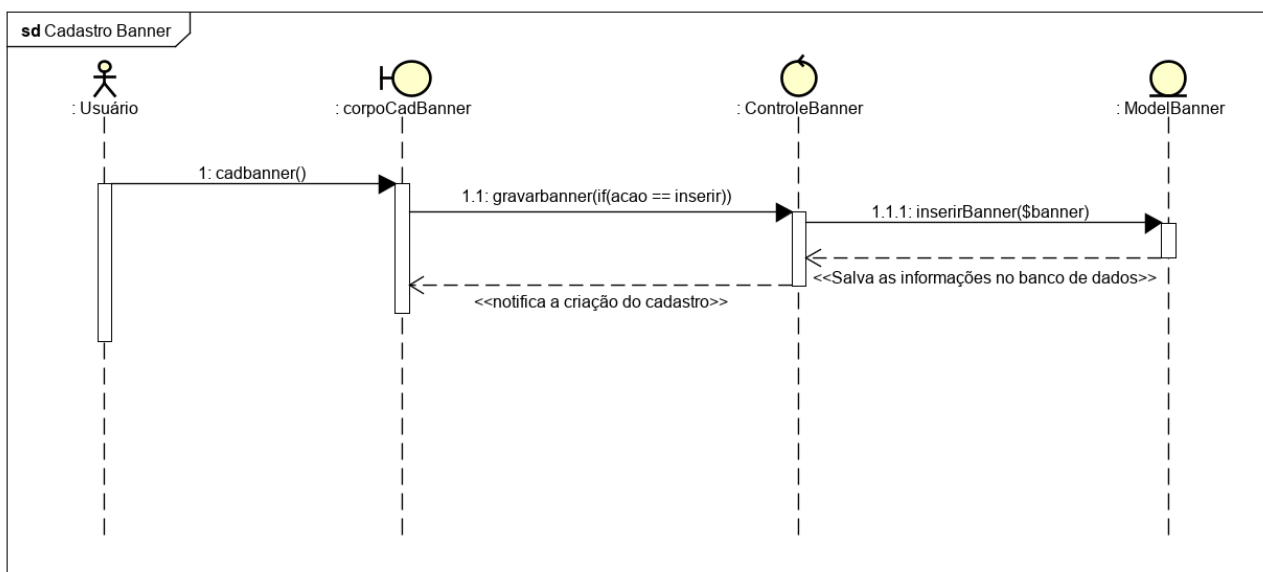

**Figura 27** – Diagrama Específico Cadastro Banner.

Na **Figura 27**, o usuário através do botão Cadastrar Banner, solicita a interface de cadastro do banner, essa interface é chamada através de um método com o nome de cadBanner, depois que o usuário ao preencher os dados, ele selecionará o botão Cadastrar e esse botão possui um método chamado gravarBanner que irá verificar a ação do usuário e se for condizente com a ação que o usuário selecionou, e irá realizar a inserção dos dados do banner em uma entidade do banco de dados com o nome de Banner através do método inserirBanner, e retornará uma notificação que o cadastro do banner foi concluído sem nenhum problema.

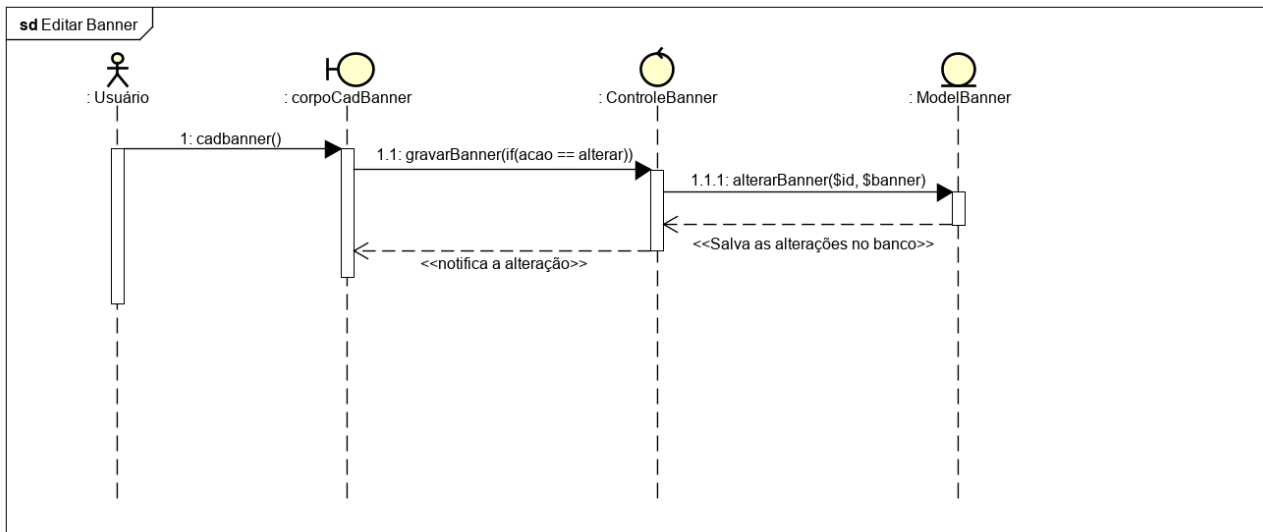

**Figura 28** – Diagrama Específico Editar Banner.

Na **Figura 28**, o usuário através de um botão chamado Editar Conta, solicita a interface de alteração dos dados do administrador, essa interface é chamada através de um método com o nome de listaUnicoAdministrador, após o usuário realizar a alteração dos dados, ele selecionará o botão chamado Salvar e esse botão possui um método com o nome de gravarBanner, que irá verificar a ação do usuário, se for condizente com a ação que o usuário selecionou, e irá realizar a alteração dos dados do administrador em uma entidade do banco de dados com o nome de Banner, através do método alterarBanner, e retornará uma notificação que as informações do banner foram alteradas sem nenhum problema.

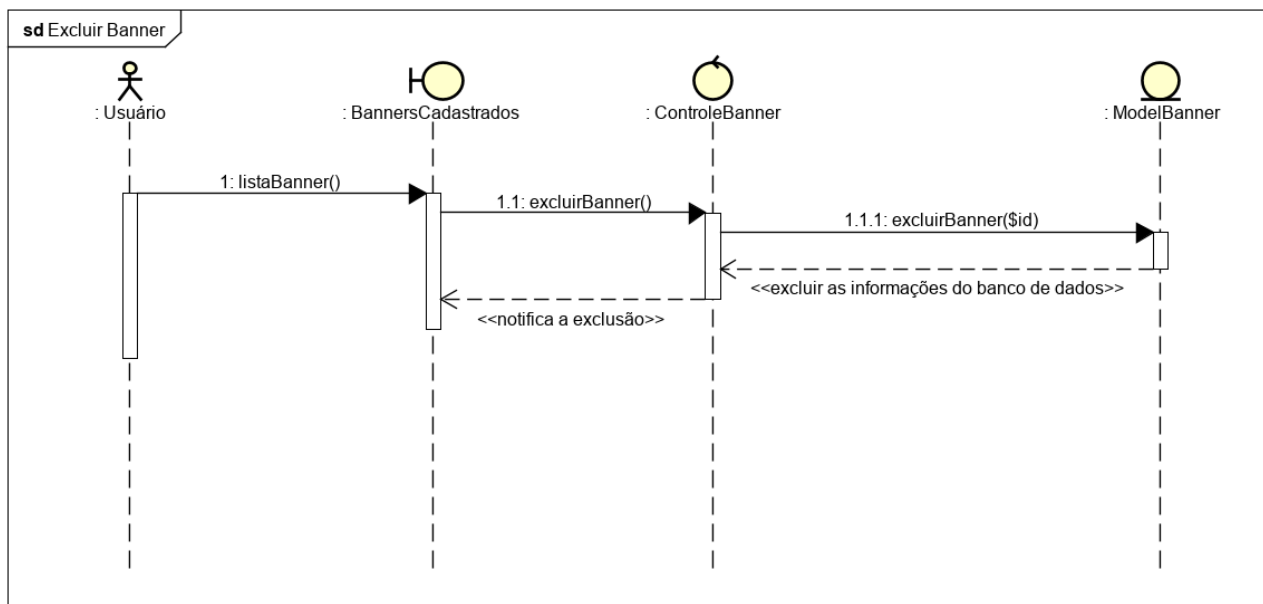

**Figura 29** – Diagrama Específico Excluir Banner.

Na **Figura 29**, o usuário através de um botão chamado Banners Cadastrados, solicita a interface lista de banners cadastrados que será chamada através de um método chamado listaBanner, após ter a acesso a lista de banners o usuário seleciona o botão Excluir, que chamará um novo método com o nome de excluirBanner, que irá estar em uma classe chamada ControllerBanner que será responsável por levar a solicitação de exclusão que o usuário solicitou a outro método com o nome de excluirBanner, que irá estar em uma classe chamada ModelBanner, no qual, será responsável por realizar a exclusão dos dados do banner determinado pelo usuário, retornando uma notificação que a exclusão foi realizada.

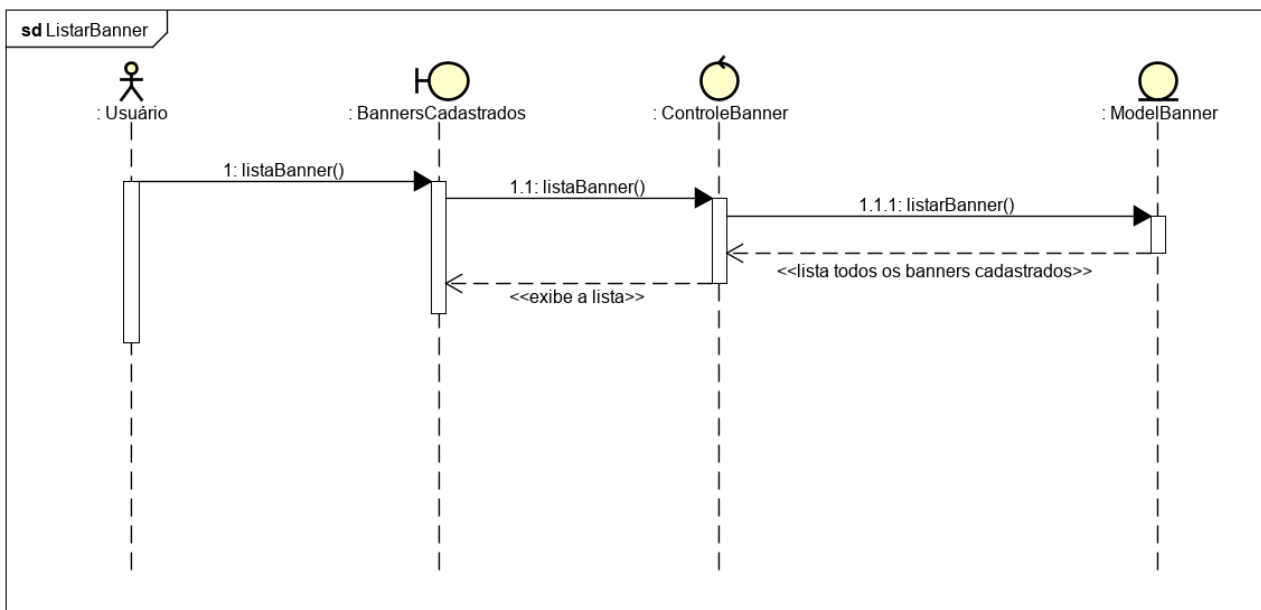

**Figura 30** – Diagrama Específico Listar Banner.

Na **Figura 30**, o usuário através de um botão chamado Banners Cadastrados, solicita a interface lista de banners cadastrados que será chamada através de um método chamado listaBanner que estará na classe ControllerBanner, o método listaBanner também será responsável por passar a solicitação da ação do usuário ao ModelBanner, no qual, o método listaBanner será responsável por realizar a listagem dos banners, retornando uma lista com todos os banners cadastrados.



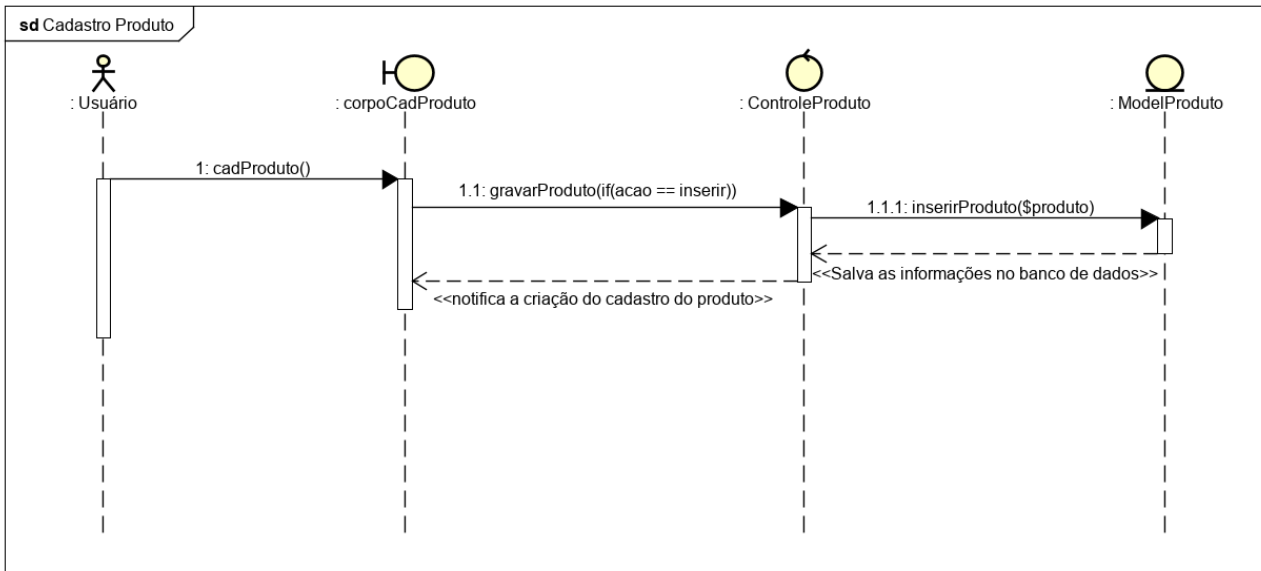

**Figura 31** – Diagrama Específico Cadastro Produto.

Na **Figura 31**, o usuário através do botão Cadastrar Produto, solicita a interface de cadastro do produto, essa interface é chamada através de um método com o nome de `cadProduto`, depois que o usuário ao preencher os dados, ele selecionará o botão Cadastrar e esse botão possui um método chamado `gravarProduto` que irá verificar a ação do usuário e se for condizente com a ação que o usuário selecionou, e irá realizar a inserção dos dados do produto em uma entidade do banco de dados com o nome de produto através do método `inserirProduto` que estará em uma classe chamada `ModelProduto`, e retornará uma notificação que o cadastro do produto foi concluído sem nenhum problema.

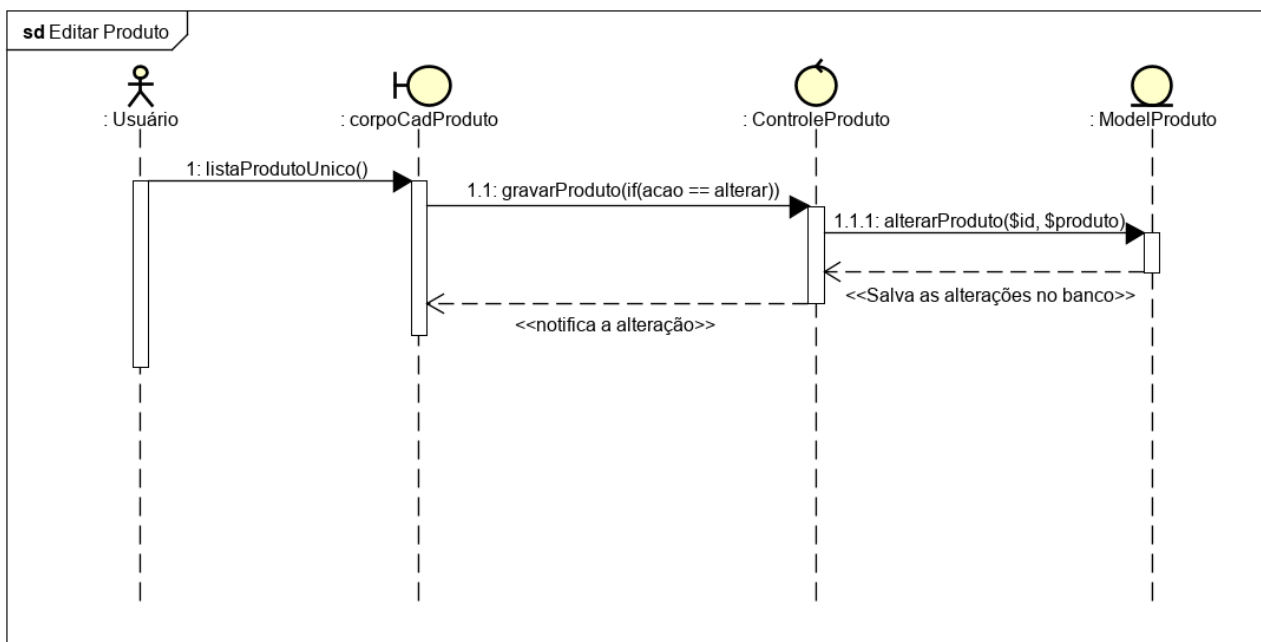

**Figura 32** – Diagrama Específico Editar Produto.

Na **Figura 32**, o usuário através de um botão chamado Editar Conta, solicita a interface de alteração dos dados do produto, essa interface é chamada através de um método com o nome de listaUnicoProduto, após o usuário realizar a alteração dos dados, ele selecionará o botão chamado Salvar e esse botão possui um método com o nome gravarProduto, que irá verificar a ação do usuário, se for condizente com a ação que o usuário selecionou, e irá realizar a alteração dos dados do produto em uma entidade do banco de dados com o nome de Produto, através do método alterarProduto que estará em uma classe chamada ModelProduto, e retornará uma notificação que as informações do produto foram alteradas sem nenhum problema.

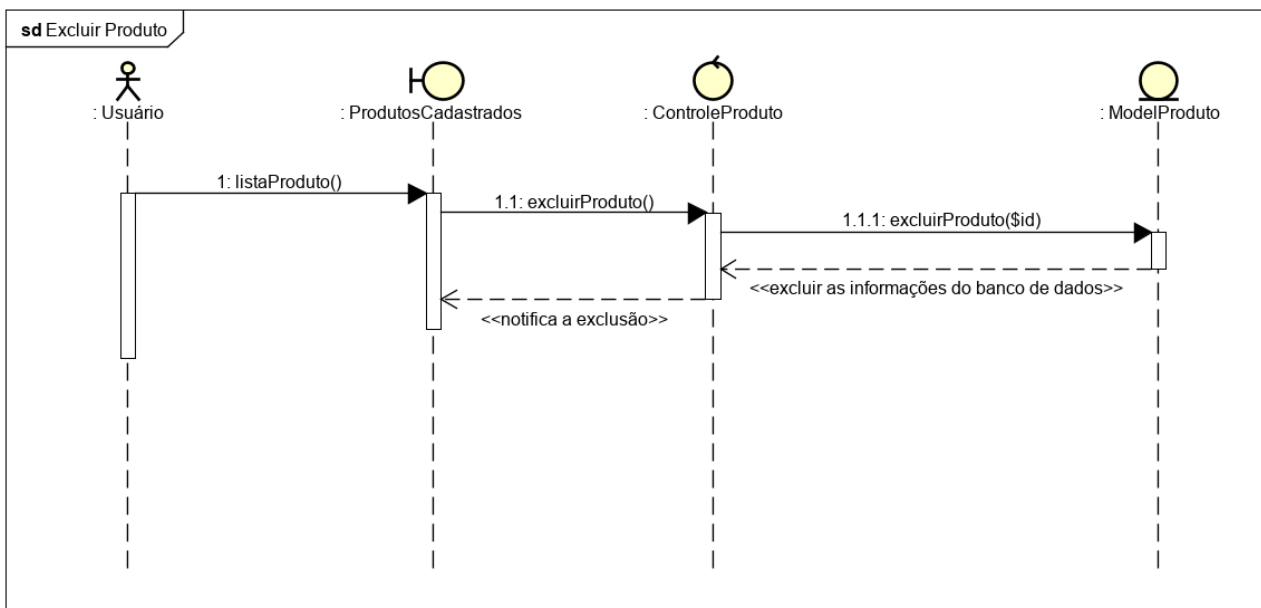

**Figura 33** – Diagrama Específico Excluir Produto.

Na **Figura 33**, o usuário através de um botão chamado Produto Cadastrados, solicita a interface lista de produtos cadastrados que será chamada através de um método chamado listarProduto, após ter a acesso a lista de produtos o usuário seleciona o botão Excluir, que chamará um novo método com o nome de excluirProduto, que irá estar em uma classe chamada ControllerProduto, e será responsável por levar a solicitação de exclusão que o usuário solicitou a outro método com o nome de excluirProduto, que irá estar em uma classe chamada ModelProduto, no qual, será responsável por realizar a exclusão dos dados do produto determinado pelo usuário, retornando uma notificação que a exclusão foi realizada.

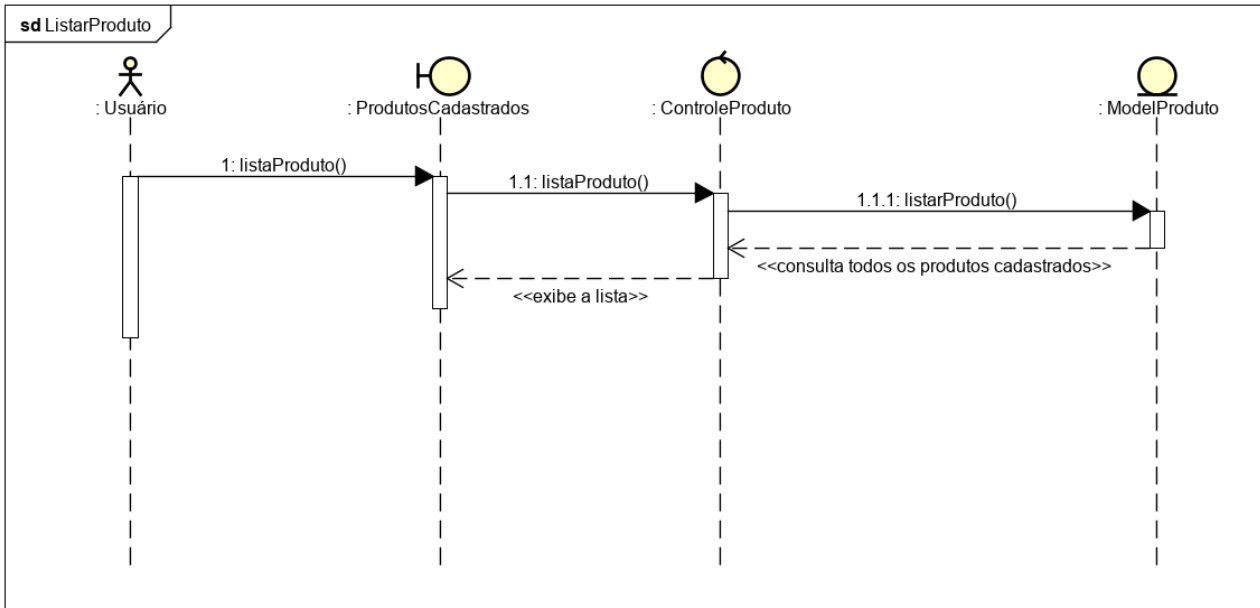

**Figura 34** – Diagrama Específico Listar Produto.

Na **Figura 34**, o usuário através de um botão chamado Produtos Cadastrados, solicita a interface lista de produtos cadastrados que será chamada através de um método chamado listaProduto que estará na classe ControllerProduto, o método listaProduto também será responsável por passar a solicitação da ação do usuário ao ModelProduto, no qual, o método listaProduto será responsável por realizar a listagem dos produtos, retornando uma lista com todos os produtos cadastrados.

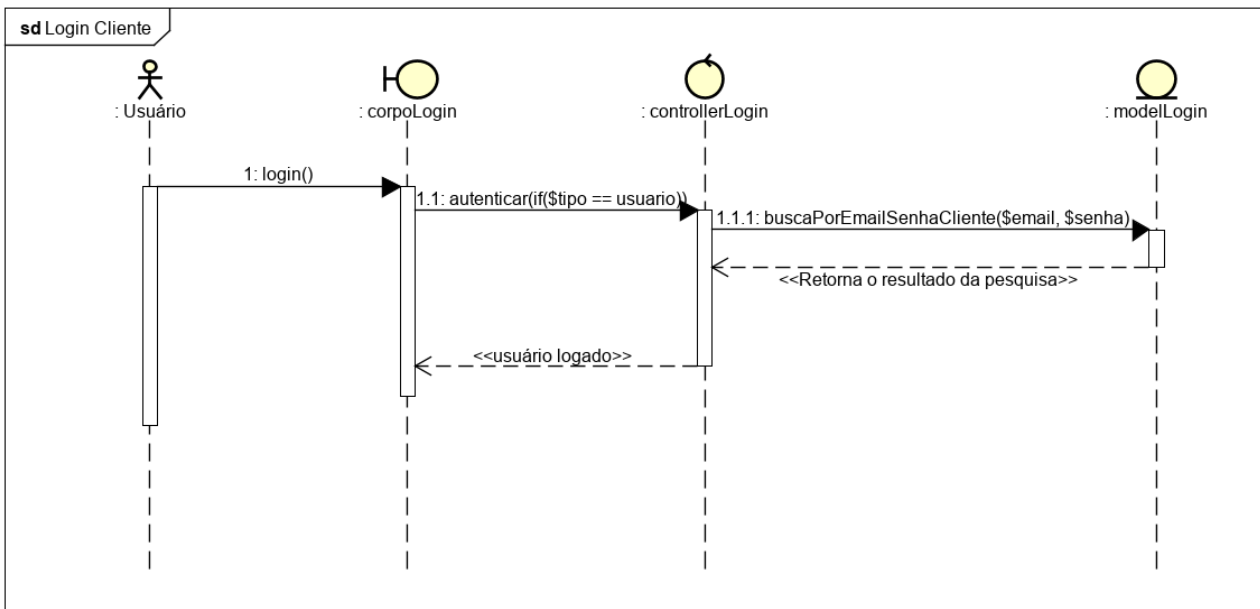

**Figura 35** – Diagrama Específico Login Cliente.

Na **Figura 35**, o usuário acessa a interface de login através do método login, logo após, o controle fica responsável por identificar qual tipo de usuário está tentando acessar o sistema. Após a identificação ele faz uma busca na entidade cliente para confirmar se os dados que foram passados estão de acordo com os dados que estão salvos no banco de dados. Retornando o resultado dessa pesquisa e realizando o login.

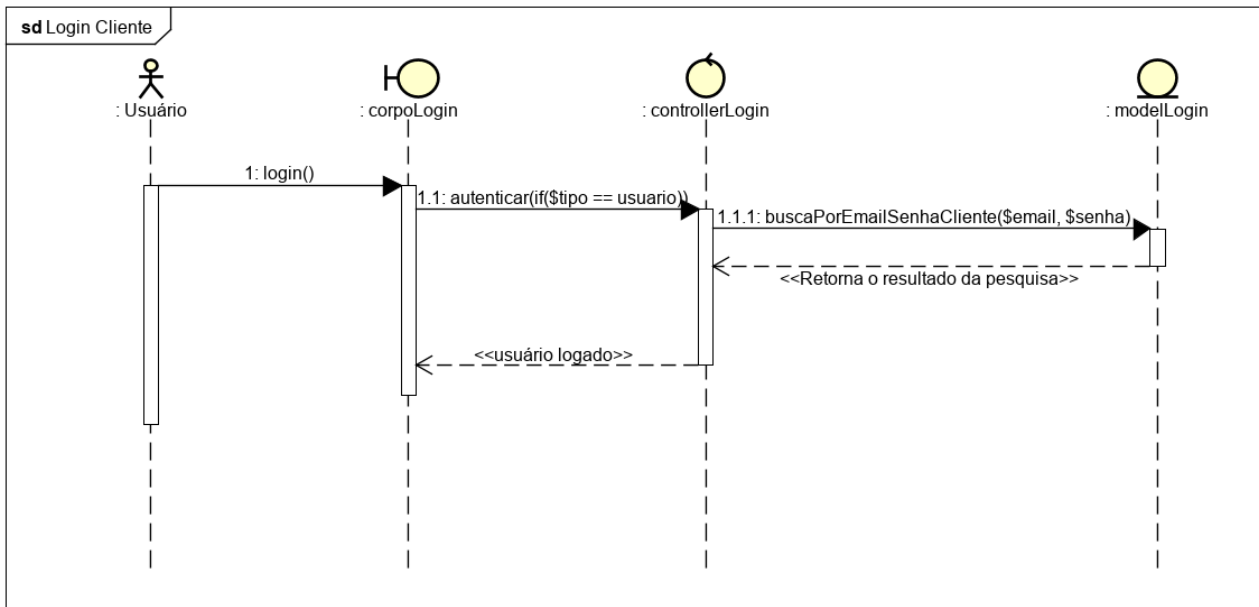

**Figura 36** – Diagrama Específico Login Operador.

Na **Figura 36**, o usuário acessa a interface de login através do método login, logo após, o controle fica responsável por identificar qual tipo de usuário está tentando acessar o sistema. Após a identificação ele faz uma busca na entidade operador para confirmar se os dados que foram passados estão de acordo com os dados que estão salvos no banco de dados. Retornando o resultado dessa pesquisa e realizando o login.

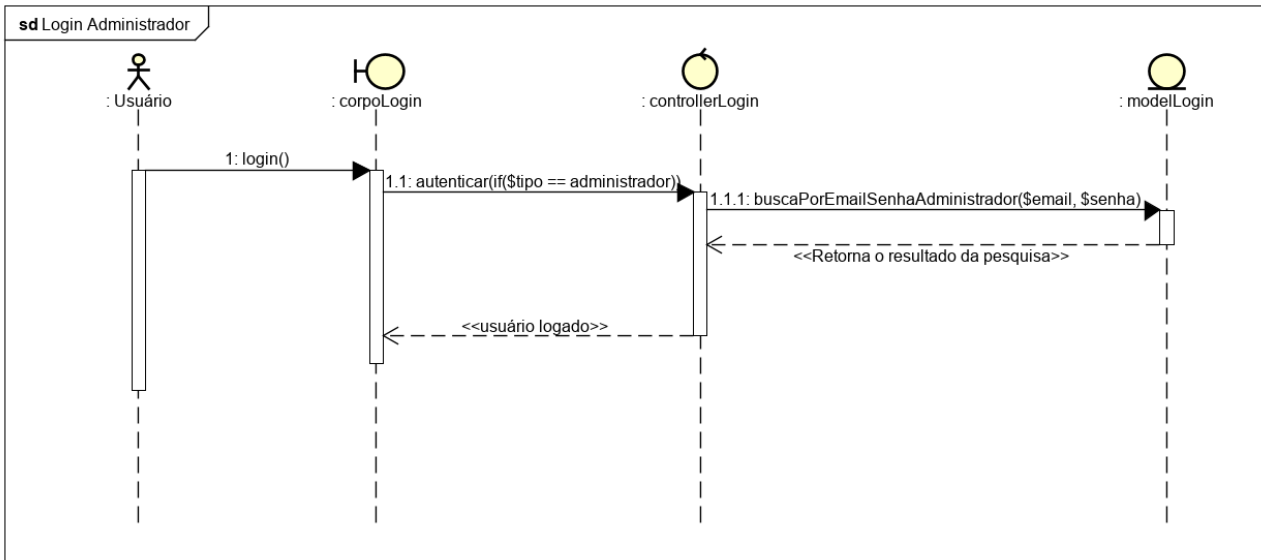

**Figura 37** – Diagrama Específico Login Administrador.

Na **Figura 37**, o usuário acessa a interface de login através do método login, logo após, o controle fica responsável por identificar qual tipo de usuário está tentando acessar o sistema. Após a identificação ele faz uma busca na entidade administrador para confirmar se os dados que foram passados estão de acordo com os dados que estão salvos no banco de dados. Retornando o resultado dessa pesquisa e realizando o login.

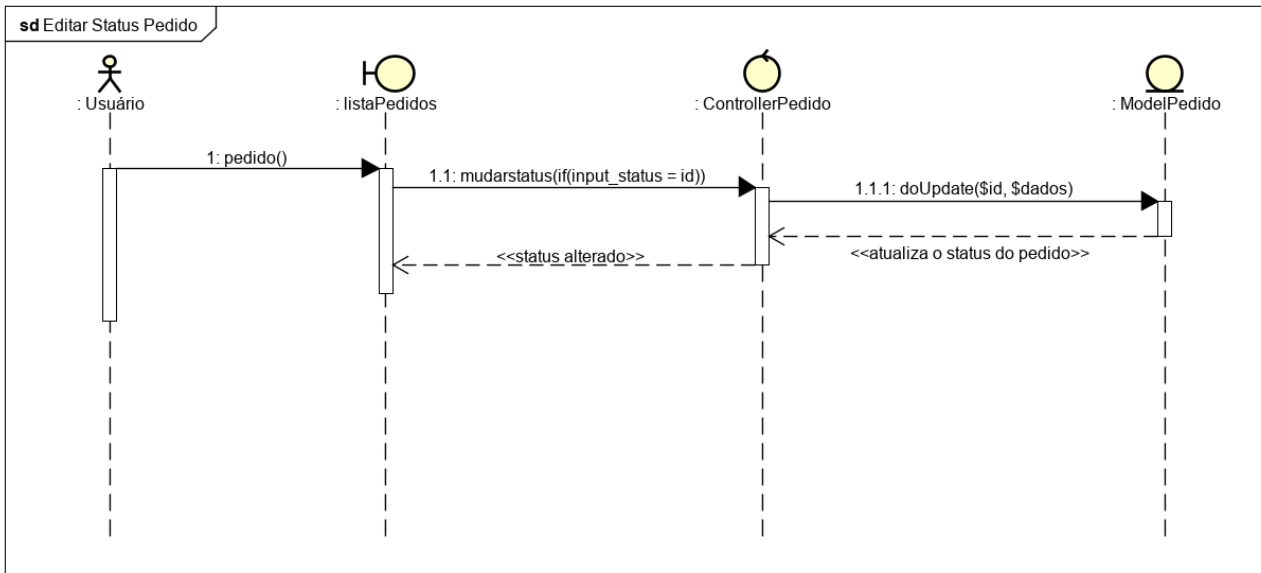

**Figura 38** – Diagrama Específico Editar Status Pedido.

Na **Figura 38**, o usuário solicita a interface lista de pedidos cadastrados que será chamada através de um método chamado pedido, o método mudarstatus será responsável por passar a solicitação da ação do usuário ao ModelPedido, no qual, o método doUpdate será responsável por realizar a atualização do status do pedido, retornando o status do pedido atualizado.

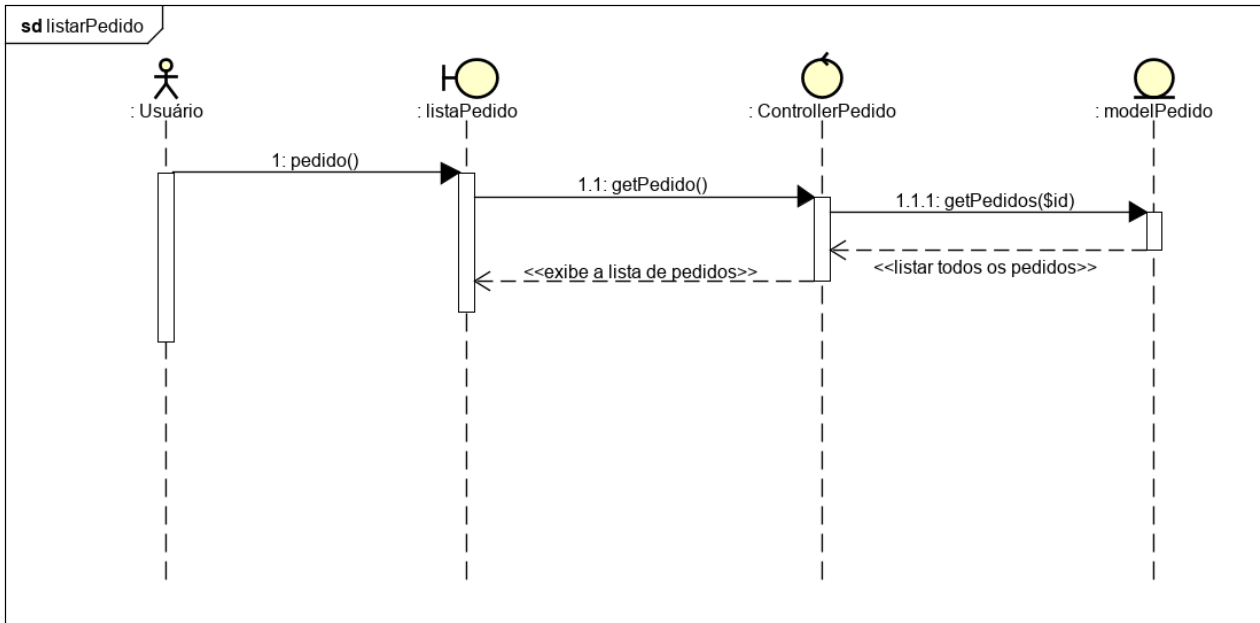

**Figura 39** – Diagrama Específico Listar Pedido.

Na **Figura 39**, o usuário solicita a interface lista de pedidos cadastrados que será chamada através de um método chamado pedido, o método getPedido será responsável por passar a solicitação da ação do usuário ao ModelPedido, no qual, o método getPedidos será responsável por listar as informações dos pedidos, retornando a lista de pedidos.

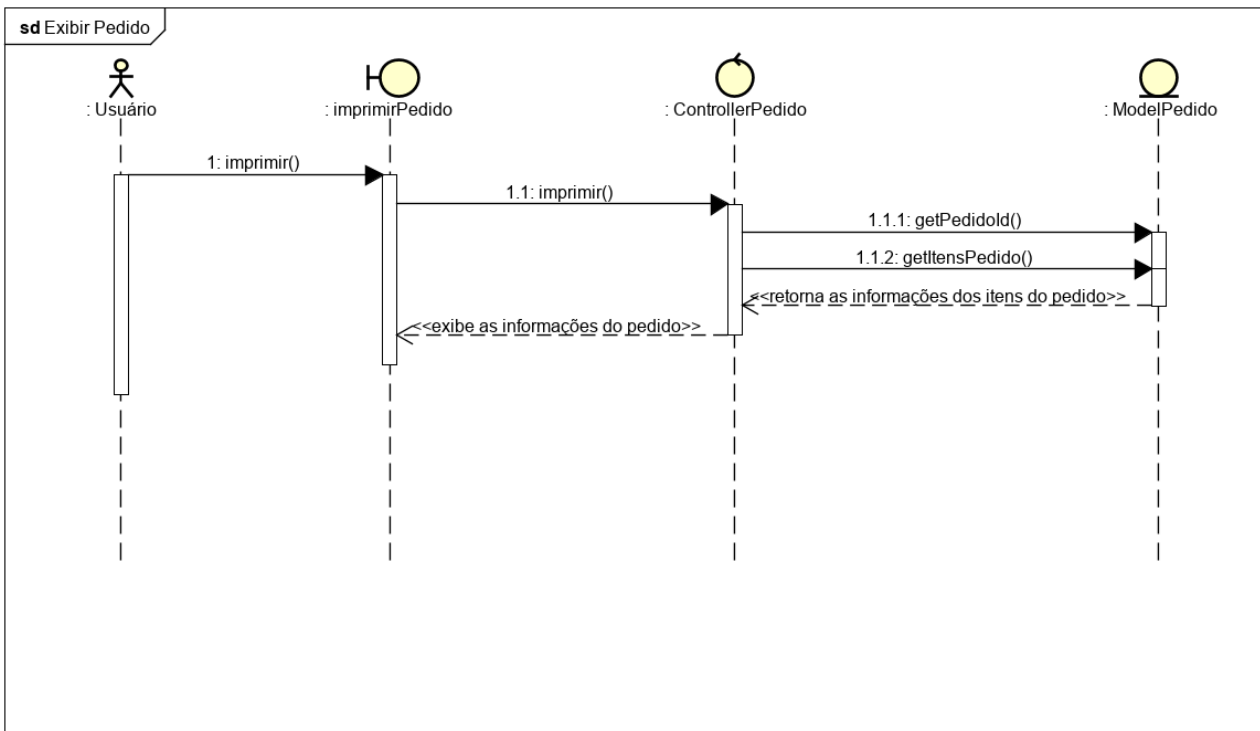

**Figura 40** – Diagrama Específico Exibir Pedido.

Na **Figura 40**, o usuário solicita a interface imprimirPedido que será chamada através de um método chamado imprimir, o método imprimir também será responsável por passar a solicitação da ação do usuário ao ModelPedido, no qual, o método getPedidoId e getItensPedido será responsável por exibir as informações do pedido, retornando o pedido.

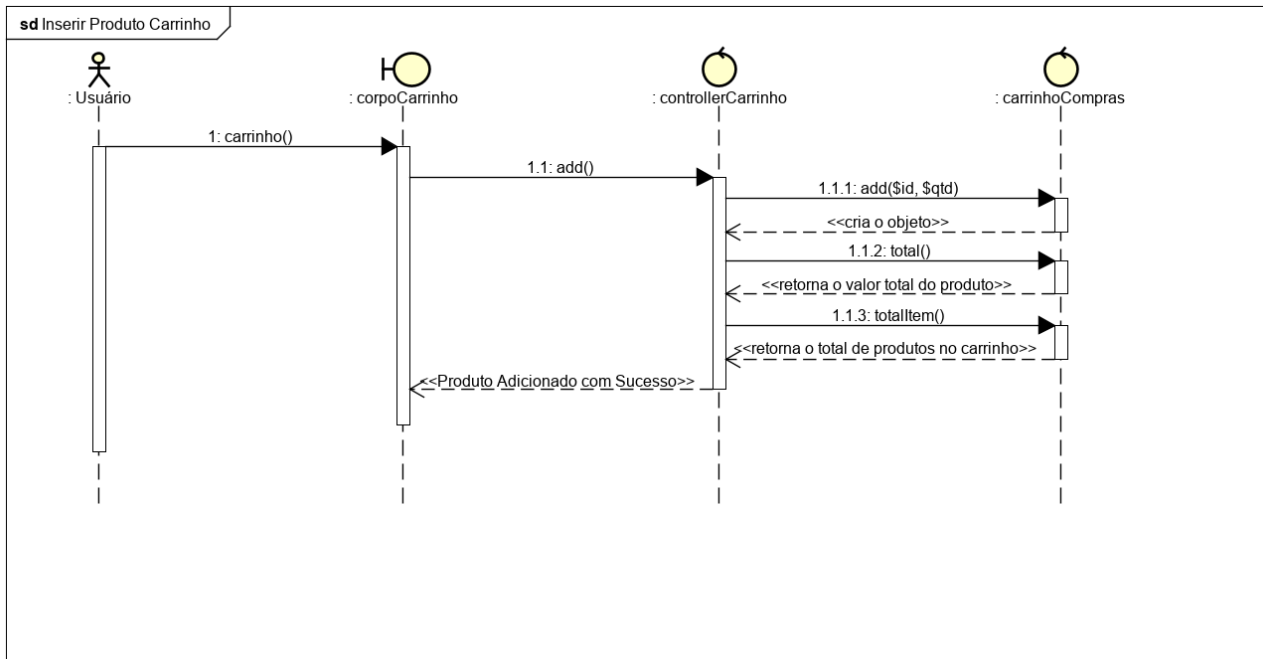

**Figura 41** – Diagrama Específico Inserir Produto Carrinho.

Na **Figura 41**, o usuário solicita a interface corpoCarrinho que será chamada através de um método chamado carrinho, o método add no ControllerCarrinho será responsável por passar a solicitação da ação do usuário a biblioteca CarrinhoCompras, no qual, o método add irá criar o objeto carrinho e trazer as informações do produto, o método total irá retornar o valor total do produto e o método totalItem retorna o total de produtos no carrinho. Adicionando ao carrinho o produto selecionado pelo usuário.

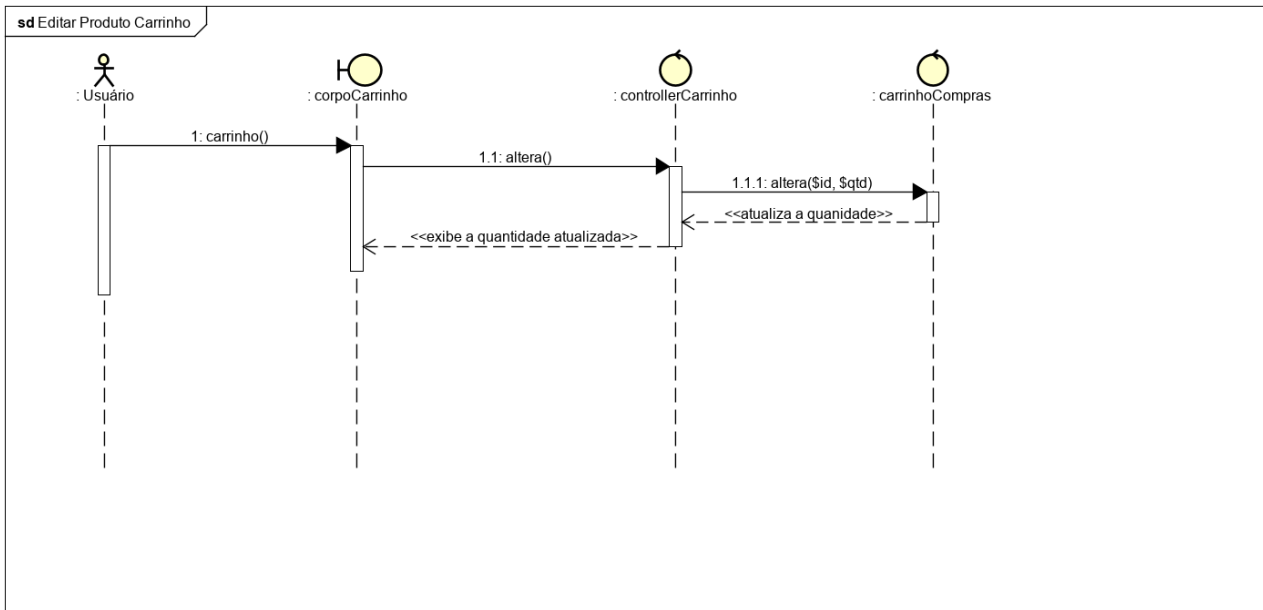

**Figura 42** – Diagrama Específico Editar Produto Carrinho.

Na **Figura 42**, o usuário solicita a interface `corpoCarrinho` que será chamada através de um método chamado `carrinho`, o método `altera` do `ControllerCarrinho` será responsável por passar a solicitação da ação do usuário a biblioteca `CarrinhoCompras`, no qual, o método `altera` será responsável por alterar a quantidade do produto no carrinho. Retornando a quantidade do produto atualizada.

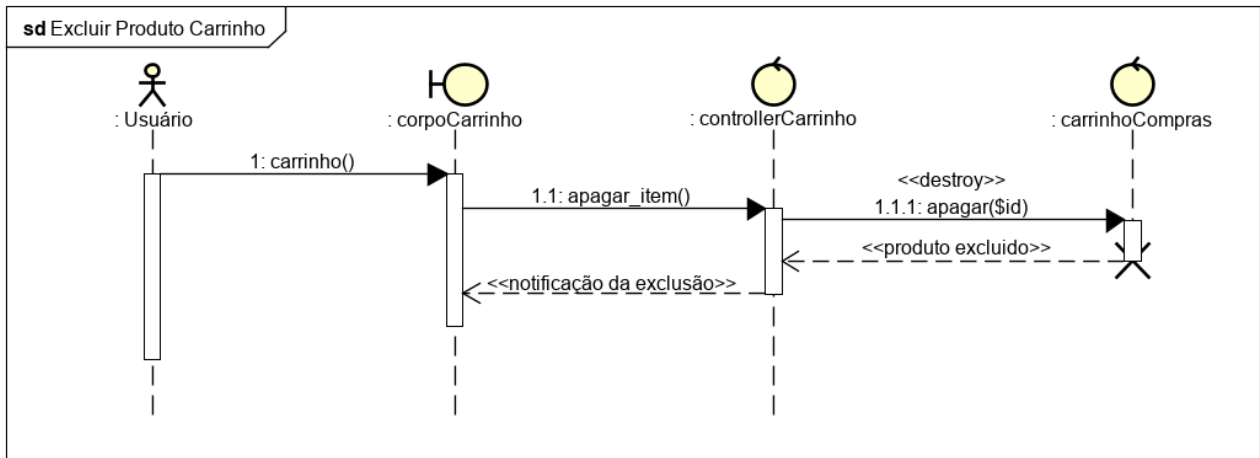

**Figura 43** – Diagrama Específico Excluir Produto Carrinho.

Na **Figura 43**, o usuário solicita a interface `corpoCarrinho` que será chamada através de um método chamado `carrinho`, o método `apagar_item` no `ControllerCarrinho` será responsável por passar a solicitação da ação do usuário a biblioteca `CarrinhoCompras`, no qual, o método `apagar` será responsável por excluir a informação do produto do carrinho. Retornando a notificação da exclusão do produto.



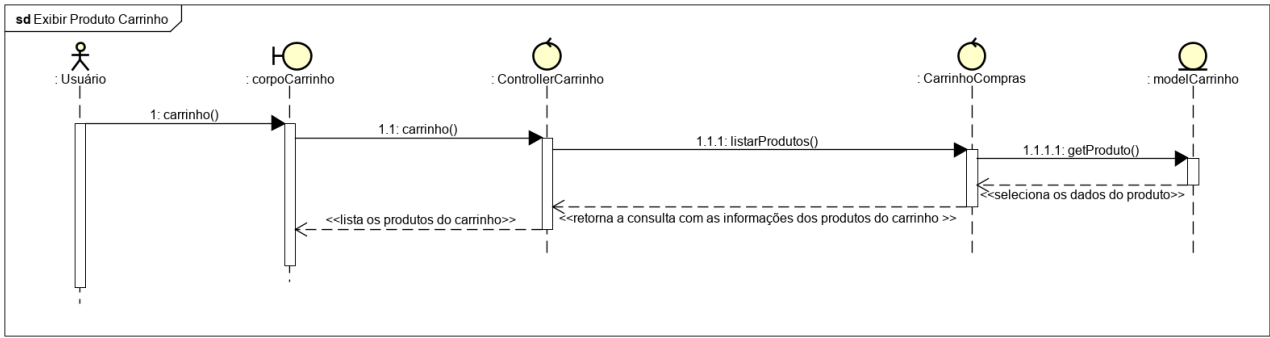

**Figura 44** – Diagrama Específico Exibir Produto Carrinho.

Na **Figura 44**, o usuário solicita a interface corpoCarrinho que será chamada através de um método chamado carrinho, o método listarProdutos no ControllerCarrinho será responsável por passar a solicitação da ação do usuário a biblioteca CarrinhoCompras, no qual, o método getProduto será responsável por exibir a informação do produto que contem no carrinho. Retornando a lista de produtos que contém o carrinho.

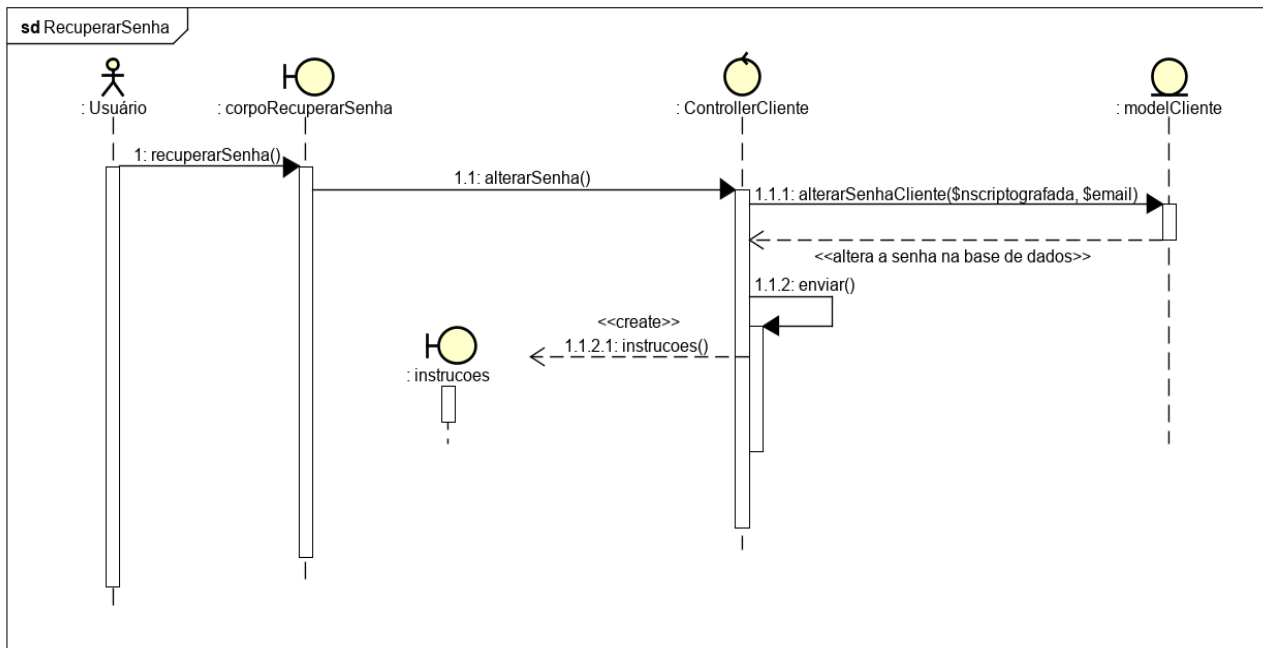

**Figura 45** – Diagrama Específico Recuperar Senha.

Na **Figura 45**, o usuário solicita a interface `corpoRecuperarSenha` que será chamada através de um método chamado `recuperarSenha`, o método `alterarSenha` no `ControllerCliente` será responsável por pegar os dados que o usuário inseriu e levar eles até o `ModelCliente`, onde terá um método chamado `alterarSenhaCliente` que irá realizar a alteração da senha do cliente no banco de dados, como também terá o método `enviar` que irá realizar o envio de um e-mail com a nova senha alterada para o cliente, que irá carregar uma interface de instruções através do método `instruções`.

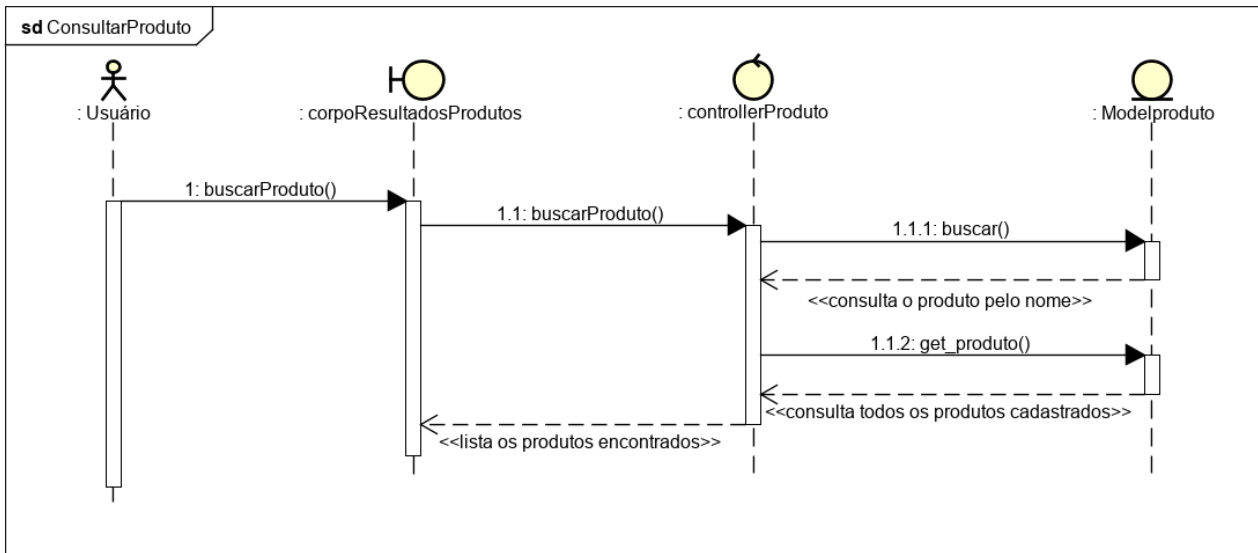

**Figura 46** – Diagrama Específico Consultar Produto

Na **Figura 46**, o usuário solicita a interface `corpoResultadosProdutos` que será chamada através de um método chamado `buscarProduto` o método também possui outra função que pega os dados que o usuário inseriu e leva até o `ModelProduto` onde tem dois métodos `buscar` e `get_producto` no qual realiza duas formas de consulta diferente. Retornando a lista os produtos encontrados.

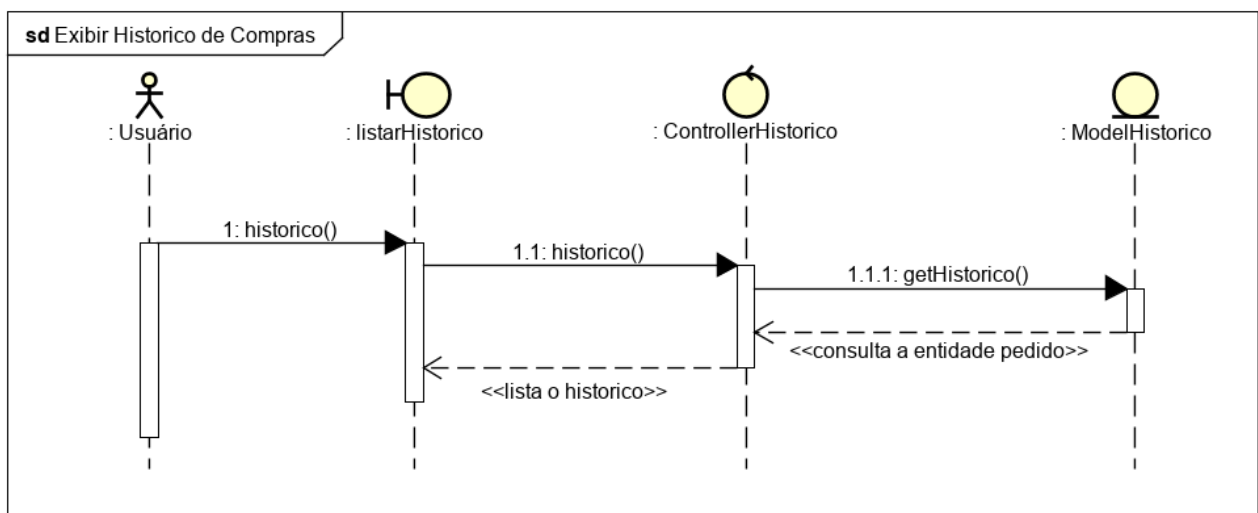

**Figura 47** – Diagrama Específico Exibir Histórico de Compras

Na **Figura 47**, o usuário solicita a interface `listarHistorico` que será chamada através de um método chamado `historico` que será responsável por passar a solicitação da ação do usuário para o `ModelHistorico` onde tem um método chamado `getHistorico` no qual realiza consulta. Retornando o histórico de compras do cliente.

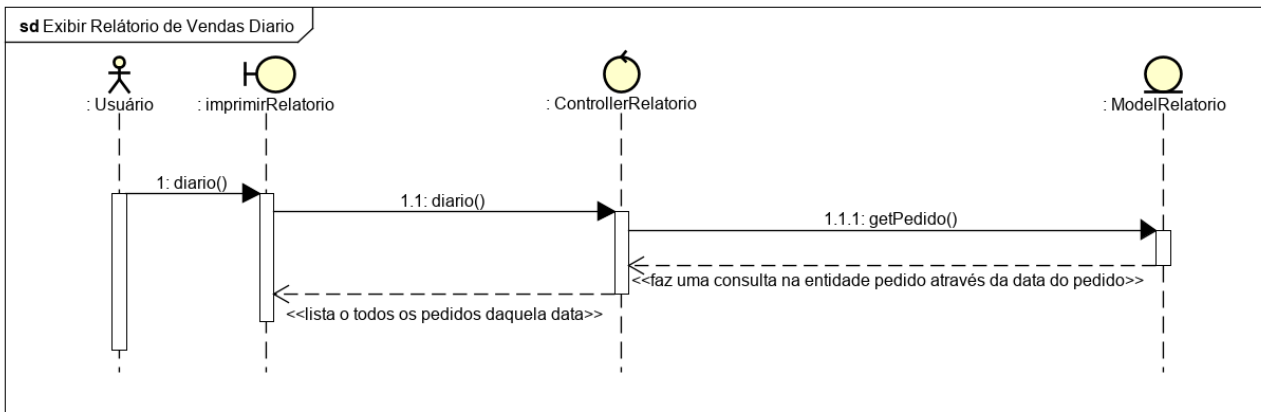

**Figura 48** – Diagrama Específico Exibir Relatório de Vendas.

Na **Figura 48**, o usuário solicita a interface `imprimirRelatorio` que será chamada através de um método chamado `diario` no `controllerRelatorio` responsável por passar a solicitação da ação do usuário para o `ModelRelatorio` onde tem um método chamado `getPedido` no qual realiza consulta através da data do pedido. Retornando o relatório de vendas do dia.

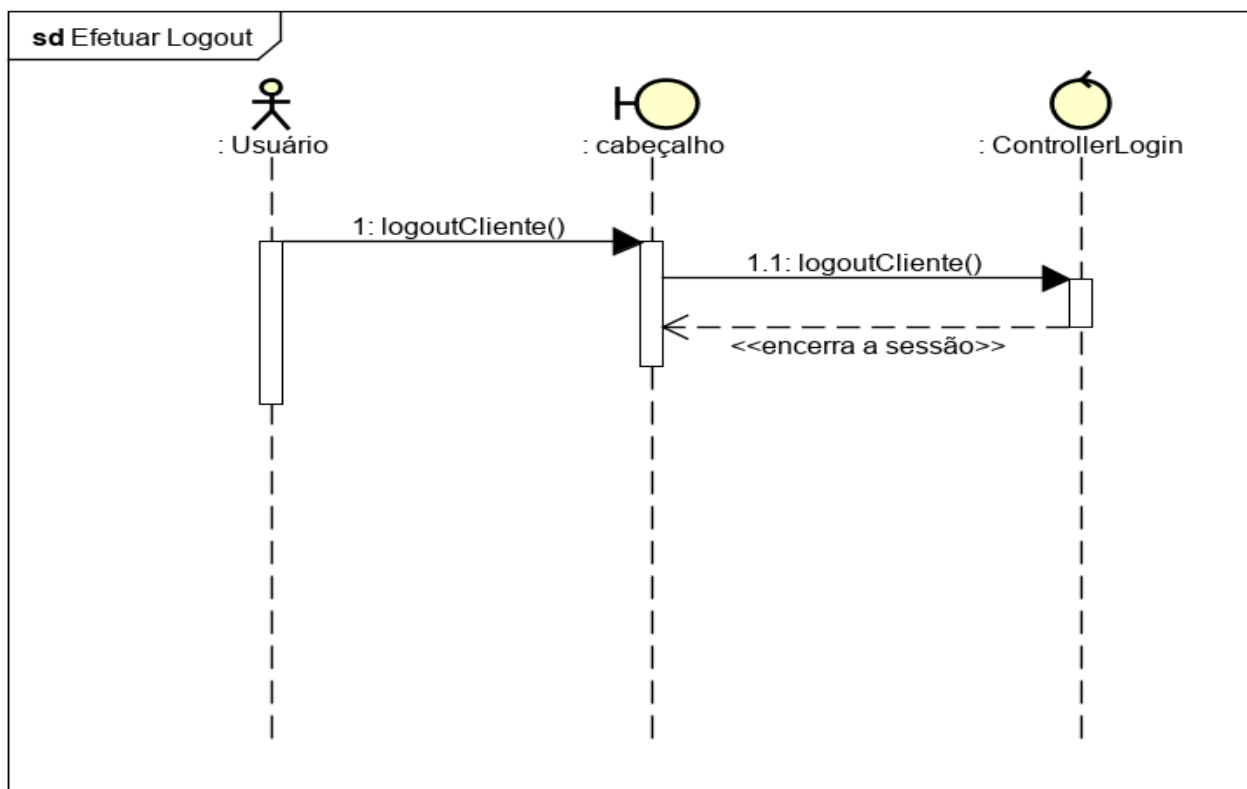

**Figura 49** – Diagrama Específico Efetuar Logout - Cliente.

Na **Figura 49**, o usuário solicita a saída do sistema através do método `logoutCliente` esse método será responsável por encerrar a sessão.

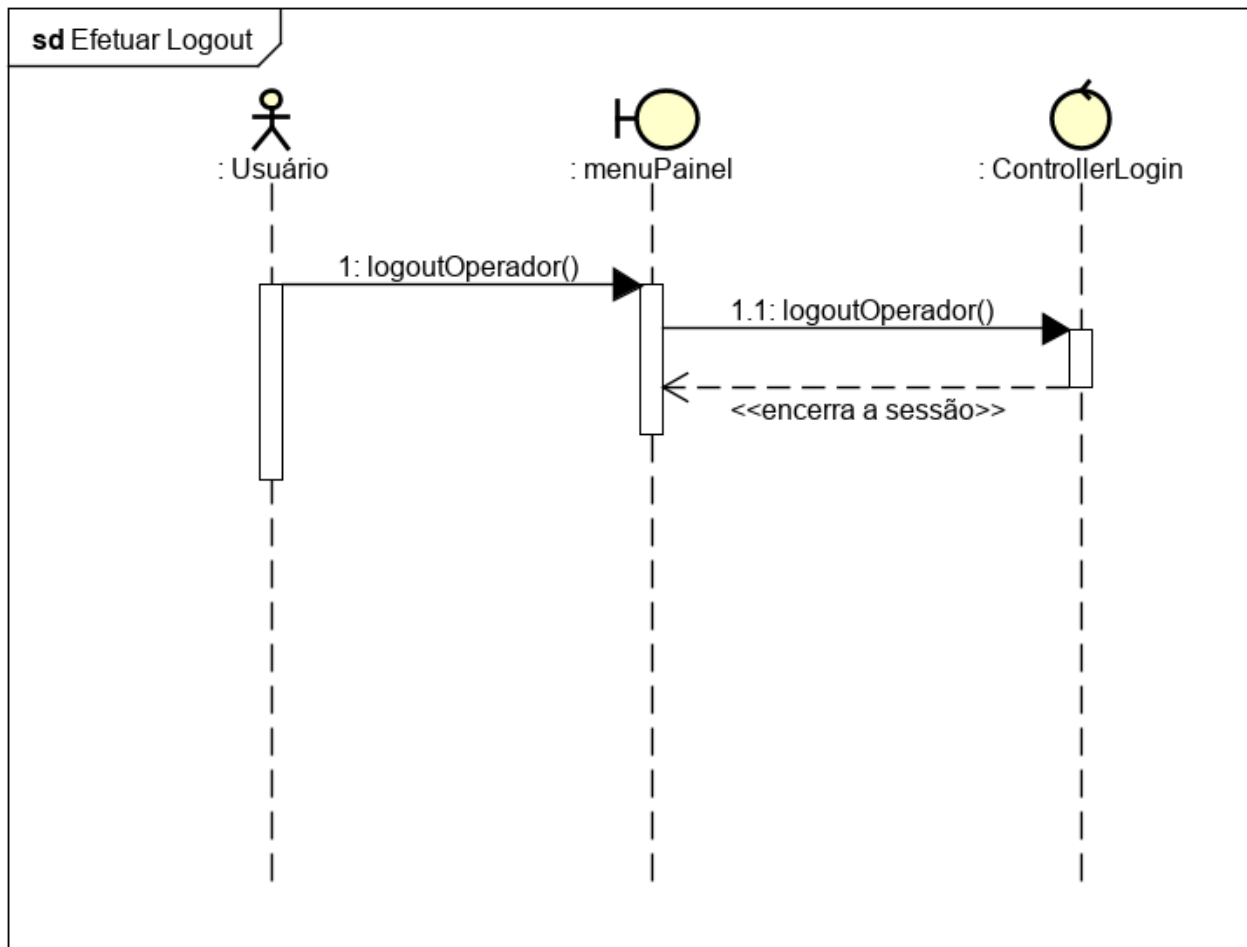

**Figura 50** – Diagrama Específico Efetuar Logout - Operador.

Na **Figura 50**, o usuário solicita a saída do sistema através do método `logoutOperador` esse método será responsável por encerrar a sessão.

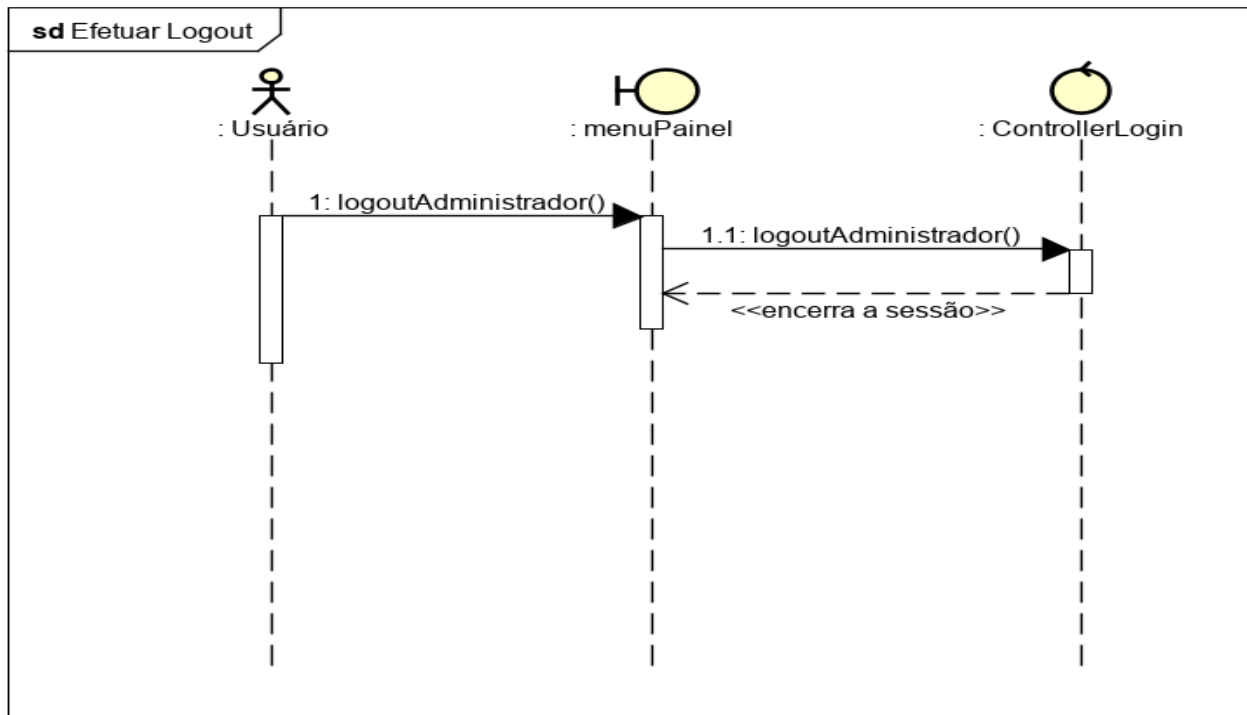

**Figura 51** – Diagrama Específico Efetuar Logout - Administrador.

Na **Figura 51**, o usuário solicita a saída do sistema através do método `logoutAdministrador` esse método será responsável por encerrar a sessão.

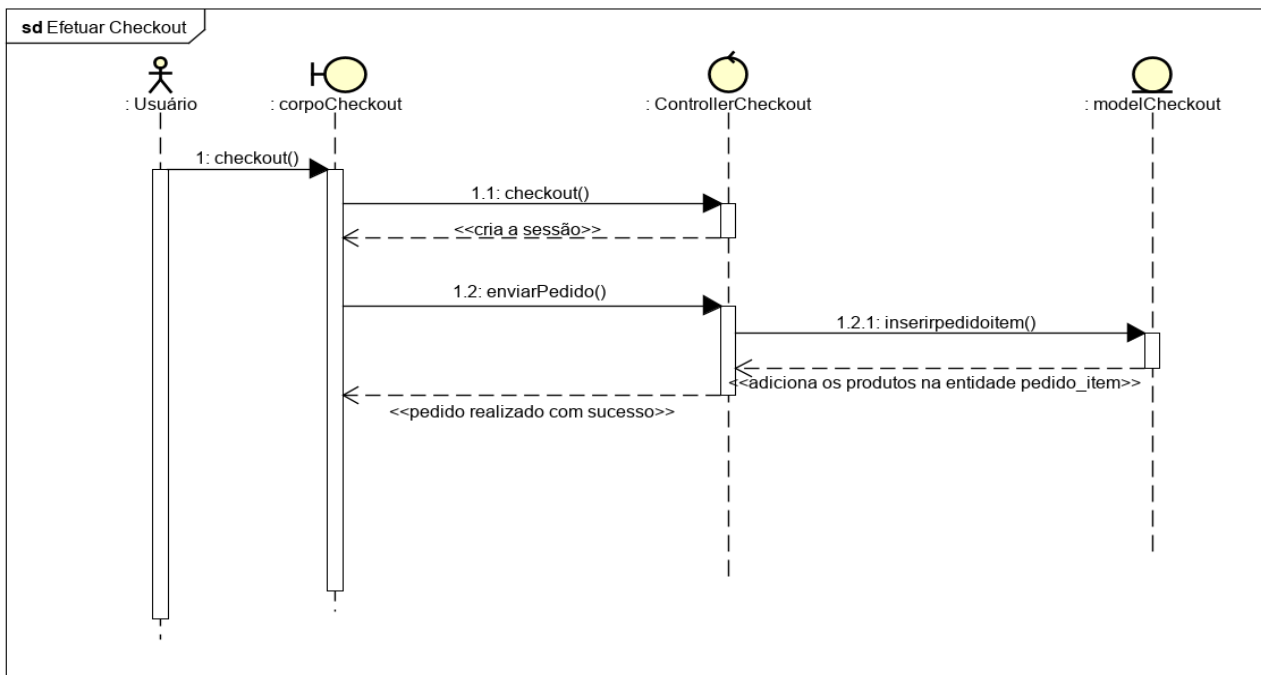

**Figura 52** – Diagrama Específico Efetuar Checkout.

Na **Figura 52**, o usuário solicita a interface corpoCheckout através do método checkout, onde também é criada a sessão do cliente possibilitando a identificação de qual cliente estará enviando o pedido, a partir do método enviarPedido que será responsável por coletar as informações que o usuário inserir e passar para o ModelCheckout, onde terá um método inserirpedidoitem que adicionará as informações dos produtos na entidade pedido\_item. Retornando a mensagem pedido realizado com sucesso.

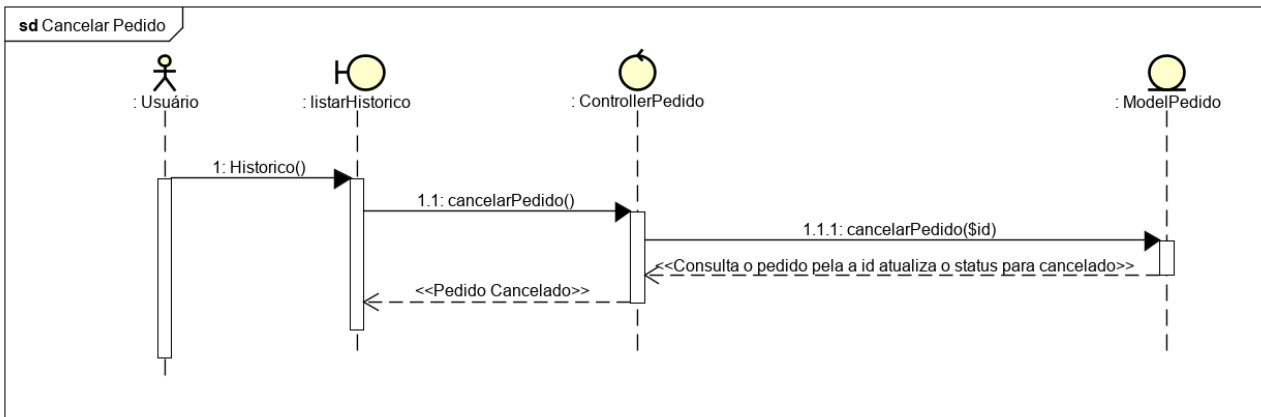

**Figura 53** – Diagrama Específico Cancelar Pedido.

Na **Figura 53**, o usuário solicita a interface listarHistorico através do método Historico que serve para listar todos os pedidos feitos pelo usuário, a partir do método cancelarPedido que será responsável por destinar os dados do pedido que o usuário está tentando efetuar o cancelamento para o ModelPedido, que a partir do método cancelarPedido irá realizar a consulta do pedido pelo id e irá atualizar o status do pedido para cancelado.

## 9. ESPECIFICAÇÃO DOS CASOS DE USO

DATA	VERSÃO	DESCRIÇÃO	AUTORES
30/03/2019	0.15	O cliente poderá realizar o cadastro para ter acesso ao sistema.	Shayron
<b>STATUS</b>	( ) Pendente ( ) Revisado ( X ) Realizado ( ) Excluído/Cancelado		
<b>USE CASE – UC</b>	UC 001 Efetuar Cadastro		
<b>REQUISITO FUNCIONAL</b>	RF-001 Cadastrar Cliente		
<b>DESCRIÇÃO DO UC</b>	O cliente poderá realizar o cadastro para ter acesso ao sistema.		
<b>ATORES ENVOLVIDOS</b>	Cliente		
<b>PRÉ-CONDIÇÃO</b>	O cliente terá que estar no site.		
<b>PÓS-CONDIÇÃO</b>	O cliente estará cadastrado no sistema.		
<b>FLUXO PRINCIPAL</b>	<b>AÇÕES DO ATOR</b>	<b>AÇÕES DO SISTEMA</b>	
	<ol style="list-style-type: none"> <li>0. O caso de uso se inicia quando usuário seleciona a opção “Cadastra-se” na interface inicial.</li> <li>1. O usuário insere o nome completo.</li> <li>2. O usuário insere a e-mail.</li> <li>3. O usuário insere a senha.</li> <li>4. O usuário insere o cpf.</li> <li>5. O usuário insere o telefone.</li> <li>6. O usuário clica no botão “Cadastrar”.</li> </ol>	<ol style="list-style-type: none"> <li>0. O sistema direciona o usuário para a interface de cadastro.</li> <li>1. O sistema valida o nome completo.</li> <li>2. O sistema valida o e-mail.</li> <li>3. O sistema valida a senha.</li> <li>4. O sistema valida o cpf.</li> <li>5. O sistema valida o telefone.</li> <li>6. O sistema salva as informações cadastrais do cliente.</li> </ol>	
<b>FLUXO ALTERNATIVO</b>	<b>AÇÕES DO ATOR</b>	<b>AÇÕES DO SISTEMA</b>	
	<ol style="list-style-type: none"> <li>0. O caso de uso se inicia quando o usuário seleciona a opção “Cadastre-se” na interface inicial.</li> <li>1. O usuário não insere o nome completo.</li> <li>2. O usuário não insere seu e-mail.</li> <li>3. O usuário não insere sua senha.</li> <li>4. O usuário não insere seu cpf.</li> <li>5. O usuário não insere seu telefone.</li> <li>6. O usuário clica no botão “Cadastrar”.</li> </ol>	<ol style="list-style-type: none"> <li>0. O sistema direciona o usuário para a interface de cadastro.</li> <li>1. O sistema mostra a mensagem “preencha o campo nome completo”. Retorne ao passo 1.</li> <li>2. O sistema mostra a mensagem “preencha o campo e-mail”. Retorne ao passo 2.</li> <li>3. O sistema mostra a mensagem “preencha o campo senha”. Retorne ao passo 3.</li> <li>4. O sistema mostra a mensagem “preencha o campo cpf”. Retorne ao passo 4.</li> <li>5. O sistema mostra a mensagem “preencha o campo telefone”. Retorne ao passo 5.</li> <li>6. O sistema não salva o cadastro e retorna passo que o campo não foi informado.</li> </ol>	
<b>FLUXO ALTERNATIVO</b>	<b>AÇÕES DO ATOR</b>	<b>AÇÕES DO SISTEMA</b>	
	<ol style="list-style-type: none"> <li>0. O caso de uso se inicia quando o usuário seleciona a opção “Cadastre-se” na interface inicial.</li> <li>1. O usuário insere o nome completo inválido.</li> <li>2. O usuário insere o e-mail inválido.</li> </ol>	<ol style="list-style-type: none"> <li>0. O sistema direciona o usuário para a interface de cadastro.</li> <li>1. O sistema mostra a mensagem “preencha o campo nome completo”. Retorne ao passo 1.</li> <li>2. O sistema mostra a mensagem “preencha o campo e-mail”. Retorne ao passo 2.</li> </ol>	

	<ol style="list-style-type: none"> <li>3. O usuário insere a senha inválida.</li> <li>4. O usuário insere o cpf inválido.</li> <li>5. O usuário insere o telefone inválido.</li> <li>6. O usuário clica no botão “Cadastrar”.</li> </ol>	<ol style="list-style-type: none"> <li>3. O sistema mostra a mensagem “preencha o campo senha”. Retorne ao passo 3.</li> <li>4. O sistema mostra a mensagem “preencha o campo cpf”. Retorne ao passo 4.</li> <li>5. O sistema mostra a mensagem “preencha o campo telefone com dados válidos”. Retorne ao passo 5.</li> <li>6. O sistema não salva o cadastro e retorna para o campo onde a informação foi inserida incorretamente.</li> </ol>
<b>FLUXO DE EXCEÇÃO</b>	<b>AÇÕES DO ATOR</b>	<b>AÇÕES DO SISTEMA</b>
	<ol style="list-style-type: none"> <li>0. O caso de uso se inicia quando o usuário seleciona a opção “Cadastre-se” na tela inicial.</li> <li>1. O usuário insere o mesmo e-mail que já está em outra conta.</li> <li>2. O usuário insere o mesmo cpf que já está em outra conta.</li> <li>3. O usuário clica no botão “Cadastrar”.</li> </ol>	<ol style="list-style-type: none"> <li>0. O sistema direciona o usuário para tela de cadastro.</li> <li>1. O sistema mostra a mensagem “e-mail já cadastrado, por favor insira um novo e-mail.”</li> <li>2. O sistema mostra a mensagem “cpf já cadastrado, por favor insira um novo cpf”.</li> <li>3. O sistema não salva o cadastro e retorna ao passo que o campo foi preenchido com informações inválidas.</li> </ol>
<b>PROTÓTIPO</b>		

**Tabela 2** – Especificação UC-001 – Efetuar Cadastro - Cliente.

<b>DATA</b>	<b>VERSÃO</b>	<b>DESCRIÇÃO</b>	<b>AUTORES</b>
30/03/2019	0.15	O cliente poderá realizar as alterações de suas informações cadastrais	Shayron
<b>STATUS</b>	( ) Pendente ( ) Revisado ( <b>X</b> ) Realizado ( ) Excluído/Cancelado		
<b>USE CASE – UC</b>	UC 002 Editar Cliente		
<b>REQUISITO FUNCIONAL</b>	RF-002 Editar Cliente		
<b>DESCRIÇÃO DO UC</b>	O cliente poderá realizar a alterações de suas informações cadastrais		
<b>ATORES ENVOLVIDOS</b>	Cliente		
<b>PRÉ-CONDIÇÃO</b>	O usuário deverá estar logado no sistema		
<b>PÓS-CONDIÇÃO</b>			
<b>FLUXO PRINCIPAL</b>	<b>AÇÕES DO ATOR</b>	<b>AÇÕES DO SISTEMA</b>	
	<ol style="list-style-type: none"> <li>0. O caso de uso se inicia quando usuário seleciona o botão “Editar Conta” no cabeçalho do site.</li> <li>1. O usuário altera o nome completo.</li> <li>2. O usuário altera a e-mail.</li> <li>3. O usuário altera a senha.</li> <li>4. O usuário altera o cpf.</li> <li>5. O usuário altera o telefone.</li> <li>6. O usuário seleciona o botão “salvar”.</li> </ol>	<ol style="list-style-type: none"> <li>0. O sistema direciona o usuário para a interface de alteração de cadastro.</li> <li>1. O sistema valida o nome completo.</li> <li>2. O sistema valida o e-mail.</li> <li>3. O sistema valida a senha.</li> <li>4. O sistema valida o cpf.</li> <li>5. O sistema valida o telefone.</li> <li>6. O sistema salva as informações cadastrais alteradas.</li> </ol>	
<b>FLUXO ALTERNATIVO</b>	<b>AÇÕES DO ATOR</b>	<b>AÇÕES DO SISTEMA</b>	



	<ol style="list-style-type: none"> <li>0. O caso de uso se inicia quando usuário seleciona a botão “Editar Conta” no cabeçalho do site.</li> <li>1. O usuário apaga o nome.</li> <li>2. O usuário apaga seu e-mail.</li> <li>3. O usuário apaga sua senha.</li> <li>4. O usuário apaga seu cpf.</li> <li>5. O usuário apaga seu telefone.</li> <li>6. O usuário seleciona o botão “salvar”.</li> </ol>	<ol style="list-style-type: none"> <li>0. O sistema direciona o usuário para a interface de alteração de cadastro.</li> <li>1. O sistema mostra a mensagem “preencha o campo nome completo”. Retorne ao passo 1.</li> <li>2. O sistema mostra a mensagem “preencha o campo e-mail”. Retorne ao passo 2.</li> <li>3. O sistema mostra a mensagem “preencha o campo senha”. Retorne ao passo 3.</li> <li>4. O sistema mostra a mensagem “preencha o campo cpf”. Retorne ao passo 4.</li> <li>5. O sistema mostra a mensagem “preencha o campo telefone”. Retorne ao passo 5.</li> <li>6. O sistema não salva as alterações cadastrais e retorna ao passo que o campo não foi informado.</li> </ol>
<b>FLUXO DE EXCEÇÃO</b>	<b>AÇÕES DO ATOR</b>	<b>AÇÕES DO SISTEMA</b>
	<ol style="list-style-type: none"> <li>0. O caso de uso se inicia quando o usuário seleciona o botão “Editar Conta” no ícone com a imagem que simboliza o usuário no cabeçalho do site.</li> <li>1. O usuário altera o e-mail por outro que já está cadastrado em outra conta.</li> <li>2. O usuário altera o cpf por outro que já está cadastrado em outra conta.</li> <li>3. O usuário seleciona o botão “salvar”.</li> </ol>	<ol style="list-style-type: none"> <li>0. O sistema direciona o usuário para interface de alteração de cadastro.</li> <li>1. O sistema mostra a mensagem “e-mail já cadastrado, por favor insira um novo e-mail.”</li> <li>2. O sistema mostra a mensagem “cpf já cadastrado, por favor insira um novo cpf.”</li> <li>3. O sistema não salva as alterações cadastrais e retorna ao passo que o campo foi preenchido com informações inválidas.</li> </ol>
<b>PROTÓTIPO</b>		

**Tabela 3** – Especificação UC-002 – Editar Cliente

<b>DATA</b>	<b>VERSÃO</b>	<b>DESCRIÇÃO</b>	<b>AUTORES</b>
30/03/2019	0.15	Responsável excluir os clientes cadastrados no sistema.	Shayron
<b>STATUS</b>		( ) Pendente      ( ) Revisado      ( X ) Realizado      ( ) Excluído/Cancelado	
<b>USE CASE – UC</b>		UC 003 Excluir Cliente	
<b>REQUISITO FUNCIONAL</b>		RF-003 Excluir Cliente	
<b>DESCRIÇÃO DO UC</b>		Responsável excluir os clientes cadastrados no sistema.	
<b>ATORES ENVOLVIDOS</b>		Administrador.	
<b>PRÉ-CONDIÇÃO</b>		O usuário terá que está cadastrado no sistema.	
<b>PÓS-CONDIÇÃO</b>		O usuário terá que está logado no sistema.	
<b>FLUXO PRINCIPAL</b>	<b>AÇÕES DO ATOR</b>	<b>AÇÕES DO SISTEMA</b>	
	<ol style="list-style-type: none"> <li>0. O caso de uso se inicia quando usuário seleciona a opção “Listar Clientes” no painel</li> </ol>	<ol style="list-style-type: none"> <li>0. O sistema direciona o usuário para a interface lista de clientes cadastrados.</li> </ol>	

	administrativo. 1. O usuário seleciona a opção “Excluir”.	1. O sistema exclui o cliente selecionado.
<b>PROTÓTIPO</b>		

**Tabela 4** – Especificação UC-003 – Excluir Cliente.

DATA	VERSÃO	DESCRIÇÃO	AUTORES
30/03/2019	0.15	Responsável listar os clientes cadastrados no sistema.	Shayron
<b>STATUS</b>	( ) Pendente ( ) Revisado ( <b>X</b> ) Realizado ( ) Excluído/Cancelado		
<b>USE CASE – UC</b>	UC 004 Listar Cliente		
<b>REQUISITO FUNCIONAL</b>	RF-004 Listar Cliente		
<b>DESCRIÇÃO DO UC</b>	Responsável listar os clientes cadastrados no sistema.		
<b>ATORES ENVOLVIDOS</b>	Administrador		
<b>PRÉ-CONDIÇÃO</b>	O usuário terá que está cadastrado no sistema.		
<b>PÓS-CONDIÇÃO</b>	O usuário terá que está logado no sistema.		
<b>FLUXO PRINCIPAL</b>	<b>AÇÕES DO ATOR</b>	<b>AÇÕES DO SISTEMA</b>	
	0. O caso de uso se inicia quando usuário seleciona a opção “Listar Clientes” no painel administrativo.	0. O sistema direciona o usuário para a interface lista de clientes cadastrados.	
<b>PROTÓTIPO</b>			

**Tabela 5** – Especificação UC-004 – Listar Cliente.

DATA	VERSÃO	DESCRIÇÃO	AUTORES
30/03/2019	0.15	Responsável por permitir inserir, editar, excluir e listar operadores.	Shayron
<b>STATUS</b>	( ) Pendente ( ) Revisado ( <b>X</b> ) Realizado ( ) Excluído/Cancelado		
<b>USE CASE – UC</b>	UC-005 Manter Operador		
<b>REQUISITO FUNCIONAL</b>	RF-005 Cadastrar Operador		
<b>DESCRIÇÃO DO UC</b>	Responsável por permitir inserir, editar, excluir e listar operadores.		
<b>ATORES ENVOLVIDOS</b>	Administrador.		
<b>PRÉ-CONDIÇÃO</b>	O usuário terá que estar cadastrado no sistema.		
<b>PÓS-CONDIÇÃO</b>	O usuário terá que está logado no sistema.		
<b>FLUXO PRINCIPAL</b>	<b>AÇÕES DO ATOR</b>	<b>AÇÕES DO SISTEMA</b>	
	0. O caso de usa se inicia quando o usuário seleciona no menu lateral o botão “Cadastrar Operador” na interface do painel administrativo. 1. O usuário insere o nome. 2. O usuário insere o e-mail. 3. O usuário insere a senha. 4. O usuário clica no botão “Cadastrar”.	0. O sistema direciona o usuário para interface de cadastro do operador. 1. O sistema valida o nome. 2. O sistema valida a e-mail. 3. O sistema valida a senha. 4. O sistema salva as informações cadastrais do operador.	

<b>FLUXO ALTERNATIVO</b>	<b>AÇÕES DO ATOR</b>	<b>AÇÕES DO SISTEMA</b>
	<ul style="list-style-type: none"> <li>0. O caso de uso se inicia quando o usuário seleciona no menu lateral o botão “Cadastrar Operador” na interface do painel administrativo.</li> <li>1. O usuário não informa um nome.</li> <li>2. O usuário não informa um e-mail.</li> <li>3. O usuário não informa uma senha.</li> <li>4. O usuário clica no botão “Cadastrar”.</li> </ul>	<ul style="list-style-type: none"> <li>0. O sistema direciona o usuário para interface de cadastro do operador.</li> <li>1. O sistema mostra a mensagem “preencha o campo nome”. Retorne ao passo 1.</li> <li>2. O sistema mostra a mensagem “preencha o campo e-mail”. Retorne ao passo 2.</li> <li>3. O sistema mostra a mensagem “preencha o campo senha”. Retorne ao passo 3.</li> <li>4. O sistema não salva o cadastro e retorna ao passo que o campo não foi informado.</li> </ul>
<b>FLUXO DE EXCEÇÃO</b>	<b>AÇÕES DO ATOR</b>	<b>AÇÕES DO SISTEMA</b>
	<ul style="list-style-type: none"> <li>0. O caso de uso se inicia quando o usuário seleciona no menu lateral o botão “Cadastrar Operador” na interface do painel administrativo.</li> <li>1. O usuário insere o mesmo e-mail que já está em outra conta.</li> <li>2. O usuário não clica no botão “Cadastrar”.</li> </ul>	<ul style="list-style-type: none"> <li>0. O sistema direciona o usuário para interface de cadastro do operador.</li> <li>1. O sistema mostra a mensagem “e-mail já cadastrado, por favor insira um novo e-mail. ”. Retorne ao passo 1.</li> <li>2. O sistema não salva o cadastro e retorna ao passo que o campo foi preenchido com informações inválidas.</li> </ul>
<b>PROTÓTIPO</b>		

**Tabela 6** – Especificação UC-005 – Manter Operador.

<b>DATA</b>	<b>VERSÃO</b>	<b>DESCRIÇÃO</b>	<b>AUTORES</b>
30/03/2019	0.15	Responsável por permitir inserir, editar, excluir e listar operadores.	Shayron
<b>STATUS</b>		( ) Pendente ( ) Revisado ( <b>X</b> ) Realizado ( ) Excluído/Cancelado	
<b>USE CASE – UC</b>		UC-005 Manter Operador	
<b>REQUISITO FUNCIONAL</b>		RF-006 Editar Operador	
<b>DESCRIÇÃO DO UC</b>		Responsável por permitir inserir, editar, excluir e listar operadores.	
<b>ATORES ENVOLVIDOS</b>		Operador, Administrador.	
<b>PRÉ-CONDIÇÃO</b>		O usuário terá que estar cadastrado no sistema.	
<b>PÓS-CONDIÇÃO</b>		O usuário terá que está logado no sistema.	
<b>FLUXO PRINCIPAL</b>	<b>AÇÕES DO ATOR</b>	<b>AÇÕES DO SISTEMA</b>	
	<ul style="list-style-type: none"> <li>0. O caso de uso se inicia quando o usuário seleciona o botão “Listar Operadores” na interface do painel administrativo.</li> <li>1. O usuário seleciona o botão “Editar”.</li> <li>2. O usuário altera o nome.</li> <li>3. O usuário altera o e-mail.</li> <li>4. O usuário altera sua senha.</li> <li>5. O usuário seleciona o botão “Salvar”.</li> </ul>	<ul style="list-style-type: none"> <li>0. O sistema direciona o usuário para interface da lista de operadores cadastrados.</li> <li>1. O sistema direciona o usuário para interface do cadastro de operador.</li> <li>2. O sistema valida o nome.</li> <li>3. O sistema valida o e-mail.</li> <li>4. O sistema valida a senha.</li> <li>5. O sistema salva as informações alteradas do operador.</li> </ul>	

<b>FLUXO ALTERNATIVO</b>	<b>AÇÕES DO ATOR</b>	<b>AÇÕES DO SISTEMA</b>
	<ul style="list-style-type: none"> <li>0. O caso de usa se inicia quando o usuário seleciona o botão “Listar Operadores” na interface do painel administrativo.</li> <li>1. O usuário seleciona o botão “Editar”.</li> <li>2. O usuário apaga o nome.</li> <li>3. O usuário apaga o e-mail.</li> <li>4. O usuário apaga a senha.</li> <li>5. O usuário seleciona o botão “Salvar”</li> </ul>	<ul style="list-style-type: none"> <li>0. O sistema direciona o usuário para interface da lista de operadores cadastrados.</li> <li>1. O sistema direciona o usuário para interface do cadastro de operador</li> <li>2. O sistema mostra a mensagem “preencha o campo nome”. Retorne ao passo 2.</li> <li>3. O sistema mostra a mensagem “preencha o campo e-mail”. Retorne ao passo 3.</li> <li>4. O sistema mostra a mensagem “preencha o campo senha”. Retorne ao passo 4.</li> <li>5. O sistema não salva as alterações cadastrais e ao retorna ao passo que o campo não foi informado.</li> </ul>
<b>FLUXO DE EXCEÇÃO</b>	<b>AÇÕES DO ATOR</b>	<b>AÇÕES DO SISTEMA</b>
	<ul style="list-style-type: none"> <li>0. O caso de usa se inicia quando o usuário seleciona o botão “Listar Operadores” na interface de cadastro do operador.</li> <li>1. O usuário seleciona o botão “Editar”.</li> <li>2. O usuário altera o e-mail por outro e-mail que já está cadastrado em outra conta.</li> <li>3. O usuário seleciona o botão “Salvar”.</li> </ul>	<ul style="list-style-type: none"> <li>0. O sistema direciona o usuário para interface da lista de operadores cadastrados.</li> <li>1. O sistema direciona o usuário para interface de alteração de cadastro do operador</li> <li>2. O sistema mostra a mensagem “e-mail já cadastrado, por favor insira um novo e-mail. ”. Retorne ao passo 1.</li> <li>3. O sistema não salva as alterações cadastrais e retorna ao passo que o campo foi preenchido com informações inválidas.</li> </ul>
<b>PROTÓTIPO</b>		

**Tabela 7** – Especificação UC-005 – Manter Operador.

DATA	VERSÃO	DESCRIÇÃO	AUTORES
30/03/2019	0.15	Responsável por permitir inserir, editar, excluir e listar operadores.	Shayron
<b>STATUS</b>		( ) Pendente ( ) Revisado ( <b>X</b> ) Realizado ( ) Excluído/Cancelado	
<b>USE CASE – UC</b>		UC 005 Manter Operador	
<b>REQUISITO FUNCIONAL</b>		RF-007 Excluir Operador	
<b>DESCRIÇÃO DO UC</b>		Responsável por permitir inserir, editar, excluir e listar operadores.	
<b>ATORES ENVOLVIDOS</b>		Operador, Administrador.	
<b>PRÉ-CONDIÇÃO</b>		O usuário terá que está cadastrado no sistema.	
<b>PÓS-CONDIÇÃO</b>		O usuário terá que está logado no sistema.	
<b>FLUXO PRINCIPAL</b>		<b>AÇÕES DO ATOR</b>	<b>AÇÕES DO SISTEMA</b>
		0. O caso de uso se inicia quando usuário seleciona o botão “Listar Operadores” no painel administrativo. 1. O usuário seleciona a opção “Excluir”.	0. O sistema direciona o usuário para a interface lista de operadores cadastrados. 1. O sistema exclui as informações do operador.
<b>PROTÓTIPO</b>			

**Tabela 8** – Especificação UC-005 – Manter Operador.

DATA	VERSÃO	DESCRIÇÃO	AUTORES
30/03/2019	0.15	Responsável por permitir inserir, editar, excluir e listar operadores.	Shayron
<b>STATUS</b>		( ) Pendente ( ) Revisado ( <b>X</b> ) Realizado ( ) Excluído/Cancelado	
<b>USE CASE – UC</b>		UC 005 Manter Operador	
<b>REQUISITO FUNCIONAL</b>		RF-008 Listar Operador	
<b>DESCRIÇÃO DO UC</b>		Responsável por permitir inserir, editar, excluir e listar operadores.	
<b>ATORES ENVOLVIDOS</b>		Operador, Administrador.	
<b>PRÉ-CONDIÇÃO</b>		O usuário terá que está cadastrado no sistema.	
<b>PÓS-CONDIÇÃO</b>		O usuário terá que está logado no sistema.	
<b>FLUXO PRINCIPAL</b>		<b>AÇÕES DO ATOR</b>	<b>AÇÕES DO SISTEMA</b>
		0. O caso de uso se inicia quando usuário seleciona a opção “Listar Operadores” no painel administrativo.	0. O sistema direciona o usuário para a interface lista de operadores cadastrados.
<b>PROTÓTIPO</b>			

**Tabela 9** – Especificação UC-005 – Manter Operador.

DATA	VERSÃO	DESCRIÇÃO	AUTORES
02/04/2019	0.15	Responsável por permitir inserir, editar, excluir e listar administradores.	Shayron
<b>STATUS</b>		( ) Pendente ( ) Revisado ( X ) Realizado ( ) Excluído/Cancelado	
<b>USE CASE – UC</b>		UC-006 Manter Administrador	
<b>REQUISITO FUNCIONAL</b>		RF-009 Cadastrar Administrador	
<b>DESCRIÇÃO DO UC</b>		Responsável por permitir inserir, editar, excluir e listar administradores.	
<b>ATORES ENVOLVIDOS</b>		Administrador.	
<b>PRÉ-CONDIÇÃO</b>		O usuário terá que estar cadastrado no sistema.	
<b>PÓS-CONDIÇÃO</b>		O usuário terá que está logado no sistema.	
<b>FLUXO PRINCIPAL</b>	<b>AÇÕES DO ATOR</b>	<b>AÇÕES DO SISTEMA</b>	
	<ul style="list-style-type: none"> <li>0. O caso de usa se inicia quando o usuário seleciona no menu lateral o botão “Cadastrar Administrador” na interface do painel administrativo.</li> <li>1. O usuário insere seu nome.</li> <li>2. O usuário insere seu e-mail.</li> <li>3. O usuário insere sua senha.</li> <li>4. O usuário seleciona o botão “Cadastrar”.</li> </ul>	<ul style="list-style-type: none"> <li>0. O sistema direciona o usuário para interface de cadastro do administrador.</li> <li>1. O sistema valida o nome.</li> <li>2. O sistema valida a e-mail.</li> <li>3. O sistema valida a senha.</li> <li>4. O sistema salva as informações cadastrais do administrador.</li> </ul>	
<b>FLUXO ALTERNATIVO</b>	<b>AÇÕES DO ATOR</b>	<b>AÇÕES DO SISTEMA</b>	
	<ul style="list-style-type: none"> <li>0. O caso de usa se inicia quando o usuário seleciona no menu lateral o botão “Cadastrar Administrador” na interface do painel administrativo.</li> <li>1. O usuário apaga o nome.</li> <li>2. O usuário apaga o e-mail.</li> <li>3. O usuário apaga a senha.</li> <li>4. O usuário seleciona o botão “Cadastrar”.</li> </ul>	<ul style="list-style-type: none"> <li>0. O sistema direciona o usuário para interface de cadastro do administrador.</li> <li>1. O sistema mostra a mensagem “preencha o campo nome”. Retorne ao passo 1.</li> <li>2. O sistema mostra a mensagem “preencha o campo e-mail”. Retorne ao passo 2.</li> <li>3. O sistema mostra a mensagem “preencha o campo senha”. Retorne ao passo 3.</li> <li>4. O sistema não salva o cadastro e retorna ao passo que o campo não foi informado.</li> </ul>	
<b>FLUXO DE EXCEÇÃO</b>	<b>AÇÕES DO ATOR</b>	<b>AÇÕES DO SISTEMA</b>	
	<ul style="list-style-type: none"> <li>0. O caso de usa se inicia quando o usuário seleciona no menu lateral o botão “Cadastrar Administrador” na interface do painel administrativo.</li> <li>1. O usuário insere o mesmo e-mail que já está em outra conta.</li> <li>2. O usuário não clica no botão “Cadastrar”.</li> </ul>	<ul style="list-style-type: none"> <li>0. O sistema direciona o usuário para interface de cadastro do Administrador.</li> <li>1. O sistema mostra a mensagem “e-mail já cadastrado, por favor insira um novo e-mail. ”. Retorne ao passo 1.</li> <li>2. O sistema não salva o cadastro e retorna ao passo que o campo foi preenchido com informações inválidas.</li> </ul>	
<b>PROTÓTIPO</b>			

Tabela 10 – Especificação UC-006 – Manter Administrador.

DATA	VERSÃO	DESCRIÇÃO	AUTORES
02/04/2019	0.15	Responsável por permitir inserir, editar, excluir e listar administradores.	Shayron
<b>STATUS</b>		( ) Pendente ( ) Revisado ( X ) Realizado ( ) Excluído/Cancelado	
<b>USE CASE – UC</b>		UC-006 Manter Administrador	
<b>REQUISITO FUNCIONAL</b>		RF-010 Editar Administrador	
<b>DESCRIÇÃO DO UC</b>		Responsável por permitir inserir, editar, excluir e listar administradores.	
<b>ATORES ENVOLVIDOS</b>		Administrador.	
<b>PRÉ-CONDIÇÃO</b>		O usuário terá que estar cadastrado no sistema.	
<b>PÓS-CONDIÇÃO</b>		O usuário terá que está logado no sistema.	
<b>FLUXO PRINCIPAL</b>	<b>AÇÕES DO ATOR</b>	<b>AÇÕES DO SISTEMA</b>	
	<ul style="list-style-type: none"> <li>0. O caso de uso se inicia quando o usuário seleciona o botão “Listar Administradores” na interface do painel administrativo.</li> <li>1. O usuário seleciona o botão “Editar”.</li> <li>2. O usuário altera seu nome.</li> <li>3. O usuário altera seu e-mail.</li> <li>4. O usuário altera sua senha.</li> <li>5. O usuário seleciona o botão “Salvar”.</li> </ul>	<ul style="list-style-type: none"> <li>0. O sistema direciona o usuário para interface da lista de administradores cadastrados.</li> <li>1. O sistema direciona o usuário para interface do cadastro do administrador.</li> <li>2. O sistema valida o nome.</li> <li>3. O sistema valida a e-mail.</li> <li>4. O sistema valida a senha.</li> <li>5. O sistema salva as informações alteradas do administrador.</li> </ul>	
<b>FLUXO ALTERNATIVO</b>	<b>AÇÕES DO ATOR</b>	<b>AÇÕES DO SISTEMA</b>	
	<ul style="list-style-type: none"> <li>0. O caso de uso se inicia quando o usuário seleciona o botão “Listar Administradores” na interface do painel administrativo.</li> <li>1. O usuário seleciona o botão “Editar”.</li> <li>2. O usuário apaga o nome.</li> <li>3. O usuário apaga o e-mail.</li> <li>4. O usuário apaga a senha.</li> <li>5. O usuário seleciona o botão “Salvar”.</li> </ul>	<ul style="list-style-type: none"> <li>0. O sistema direciona o usuário para interface da lista de administradores cadastrados.</li> <li>1. O sistema direciona o usuário para interface do cadastro do administrador.</li> <li>2. O sistema mostra a mensagem “preencha o campo nome”. Retorne ao passo 2.</li> <li>3. O sistema mostra a mensagem “preencha o campo e-mail”. Retorne ao passo 3.</li> <li>4. O sistema mostra a mensagem “preencha o campo senha”. Retorne ao passo 4.</li> <li>5. O sistema não salva as alterações cadastrais e retorna passo que o campo não foi informado.</li> </ul>	
<b>FLUXO DE EXCEÇÃO</b>	<b>AÇÕES DO ATOR</b>	<b>AÇÕES DO SISTEMA</b>	
	<ul style="list-style-type: none"> <li>0. O caso de uso se inicia quando o usuário seleciona o botão “Listar Administradores” na interface de cadastro do operador.</li> <li>1. O usuário seleciona o botão “Editar”.</li> <li>2. O usuário altera o e-mail por outro e-mail que já está cadastrado em outra conta.</li> <li>3. O usuário seleciona o botão “Salvar”.</li> </ul>	<ul style="list-style-type: none"> <li>0. O sistema direciona o usuário para interface da lista de administradores cadastrados.</li> <li>1. O sistema direciona o usuário para interface de alteração de cadastro do administrador.</li> <li>2. O sistema mostra a mensagem “e-mail já cadastrado, por favor insira um novo e-mail. ”. Retorne ao passo 1.</li> <li>3. O sistema não salva as alterações cadastrais e retorna passo que o</li> </ul>	

		campo foi preenchido com informações inválidas.
<b>PROTÓTIPO</b>		

Tabela 11 – Especificação UC-006 – Manter Administrador.

DATA	VERSÃO	DESCRIÇÃO	AUTORES
02/04/2019	0.15	Responsável por permitir inserir, editar, excluir e listar administradores.	Shayron
<b>STATUS</b>		( ) Pendente ( ) Revisado ( X ) Realizado ( ) Excluído/Cancelado	
<b>USE CASE – UC</b>		UC 006 Manter Administrador	
<b>REQUISITO FUNCIONAL</b>		RF-011 Excluir Administrador	
<b>DESCRIÇÃO DO UC</b>		Responsável por permitir inserir, editar, excluir e listar administradores.	
<b>ATORES ENVOLVIDOS</b>		Operador, Administrador.	
<b>PRÉ-CONDIÇÃO</b>		O usuário terá que está cadastrado no sistema.	
<b>PÓS-CONDIÇÃO</b>		O usuário terá que está logado no sistema.	
<b>FLUXO PRINCIPAL</b>	<b>AÇÕES DO ATOR</b>		<b>AÇÕES DO SISTEMA</b>
	0. O caso de uso se inicia quando usuário seleciona o botão “Listar Administradores” no menu lateral do painel administrativo. 1. O usuário seleciona a opção “Excluir”.	0. O sistema direciona o usuário para a interface lista de administradores cadastrados. 1. O sistema exclui o administrador selecionado.	
<b>PROTÓTIPO</b>			

Tabela 12 – Especificação UC-006 – Manter Administrador.

DATA	VERSÃO	DESCRIÇÃO	AUTORES
02/04/2019	0.15	Responsável por permitir inserir, editar, excluir e listar administradores.	Shayron
<b>STATUS</b>		( ) Pendente ( ) Revisado ( X ) Realizado ( ) Excluído/Cancelado	
<b>USE CASE – UC</b>		UC 006 Manter Administrador	
<b>REQUISITO FUNCIONAL</b>		RF-012 Listar Administrador	
<b>DESCRIÇÃO DO UC</b>		Responsável por permitir inserir, editar, excluir e listar administradores.	
<b>ATORES ENVOLVIDOS</b>		Operador, Administrador.	
<b>PRÉ-CONDIÇÃO</b>		O usuário terá que está cadastrado no sistema.	
<b>PÓS-CONDIÇÃO</b>		O usuário terá que está logado no sistema.	
<b>FLUXO PRINCIPAL</b>	<b>AÇÕES DO ATOR</b>		<b>AÇÕES DO SISTEMA</b>
	0. O caso de uso se inicia quando usuário seleciona o botão “Listar Administradores” no menu lateral do painel administrativo.	0. O sistema direciona o usuário para a interface lista de administradores cadastrados.	
<b>PROTÓTIPO</b>			

Tabela 13 – Especificação UC-006 – Manter Administrador.



DATA	VERSÃO	DESCRIÇÃO	AUTORES
02/04/2019	0.15	Responsável por permitir o usuário inserir, editar, excluir e listar produtos do carrinho.	Shayron
<b>STATUS</b>		( ) Pendente ( ) Revisado ( X ) Realizado ( ) Excluído/Cancelado	
<b>USE CASE – UC</b>		UC-007 Manter Carrinho	
<b>REQUISITO FUNCIONAL</b>		RF-013 Inserir Produto Carrinho	
<b>DESCRIÇÃO DO UC</b>		Responsável por permitir o usuário inserir, editar, excluir e listar produtos do carrinho.	
<b>ATORES ENVOLVIDOS</b>		Cliente.	
<b>PRÉ-CONDIÇÃO</b>		O usuário terá que estar cadastrado no sistema.	
<b>PÓS-CONDIÇÃO</b>		O usuário terá que está logado no sistema.	
<b>FLUXO PRINCIPAL</b>		<b>AÇÕES DO ATOR</b>	<b>AÇÕES DO SISTEMA</b>
		0. O caso de uso se inicia quando o usuário seleciona o botão “Adicionar ao Carrinho”.	0. O sistema adiciona o produto requisitado pelo usuário no carrinho.
<b>PROTÓTIPO</b>			

**Tabela 14** – Especificação UC-007 – Manter Carrinho.

DATA	VERSÃO	DESCRIÇÃO	AUTORES
02/04/2019	0.15	Responsável por permitir o usuário inserir, editar, excluir e listar produtos do carrinho.	Shayron
<b>STATUS</b>		( ) Pendente ( ) Revisado ( X ) Realizado ( ) Excluído/Cancelado	
<b>USE CASE – UC</b>		UC-007 Manter Carrinho	
<b>REQUISITO FUNCIONAL</b>		RF-014 Editar Produto Carrinho	
<b>DESCRIÇÃO DO UC</b>		Responsável por permitir o usuário inserir, editar, excluir e listar produtos do carrinho.	
<b>ATORES ENVOLVIDOS</b>		Cliente.	
<b>PRÉ-CONDIÇÃO</b>		O usuário terá que estar cadastrado no sistema.	
<b>PÓS-CONDIÇÃO</b>		O usuário terá que está logado no sistema.	
<b>FLUXO PRINCIPAL</b>		<b>AÇÕES DO ATOR</b>	<b>AÇÕES DO SISTEMA</b>
		0. O caso de uso se inicia quando o usuário seleciona o botão “Adicionar ao Carrinho”. 1. O usuário seleciona o botão “Carrinho”. 2. O usuário seleciona o botão “Exibir Carrinho”. 3. O usuário altera a quantidade do produto.	0. O sistema adiciona o produto requisitado pelo usuário no carrinho. 1. O sistema exibe a interface inicial do carrinho. 2. O sistema exibe a interface do carrinho com a lista de produtos que foram adicionados. 3. O sistema calcula o valor unitário do produto pela quantidade e atualiza o valor total do pedido.
<b>PROTÓTIPO</b>			

**Tabela 15** – Especificação UC-007 – Manter Carrinho.

DATA	VERSÃO	DESCRIÇÃO	AUTORES
02/04/2019	0.15	Responsável por permitir o usuário inserir, editar, excluir e listar produtos do carrinho.	Shayron
<b>STATUS</b>		( ) Pendente ( ) Revisado ( X ) Realizado ( ) Excluído/Cancelado	
<b>USE CASE – UC</b>		UC-007 Manter Carrinho	
<b>REQUISITO FUNCIONAL</b>		RF-015 Excluir Produto Carrinho	
<b>DESCRIÇÃO DO UC</b>		Responsável por permitir o usuário inserir, editar, excluir e listar produtos do carrinho.	
<b>ATORES ENVOLVIDOS</b>		Cliente.	
<b>PRÉ-CONDIÇÃO</b>		O usuário terá que estar cadastrado no sistema.	
<b>PÓS-CONDIÇÃO</b>		O usuário terá que está logado no sistema.	
<b>FLUXO PRINCIPAL</b>		<b>AÇÕES DO ATOR</b>	<b>AÇÕES DO SISTEMA</b>
		0. O caso de uso se inicia quando o usuário seleciona o botão “Adicionar”. 1. O usuário seleciona o botão “Carrinho”. 2. O usuário seleciona o botão “Exibir Carrinho”. 3. O usuário seleciona o botão “Apagar Produto”.	0. O sistema adiciona o produto requisitado pelo usuário no carrinho. 1. O sistema exibe a interface inicial do carrinho. 2. O sistema exibe a interface do carrinho com a lista de produtos que foram adicionados. 3. O sistema exclui o produto do carrinho
<b>PROTÓTIPO</b>			

Tabela 16 – Especificação UC-007 – Manter Carrinho.

DATA	VERSÃO	DESCRIÇÃO	AUTORES
02/04/2019	0.15	Responsável por permitir o usuário inserir, editar, excluir e listar produtos do carrinho.	Shayron
<b>STATUS</b>		( ) Pendente ( ) Revisado ( X ) Realizado ( ) Excluído/Cancelado	
<b>USE CASE – UC</b>		UC-007 Manter Carrinho	
<b>REQUISITO FUNCIONAL</b>		RF-016 Listar Produto Carrinho	
<b>DESCRIÇÃO DO UC</b>		Responsável por permitir o usuário inserir, editar, excluir e listar produtos do carrinho.	
<b>ATORES ENVOLVIDOS</b>		Cliente.	
<b>PRÉ-CONDIÇÃO</b>		O usuário terá que estar cadastrado no sistema.	
<b>PÓS-CONDIÇÃO</b>		O usuário terá que está logado no sistema.	
<b>FLUXO PRINCIPAL</b>		<b>AÇÕES DO ATOR</b>	<b>AÇÕES DO SISTEMA</b>
		0. O caso de uso se inicia quando o usuário seleciona o botão “Carrinho”. 1. O usuário seleciona o botão “Exibir Carrinho”.	0. O sistema exibe a interface inicial do carrinho. 1. O sistema exibe a interface do carrinho com a lista de produtos que foram adicionados.
<b>PROTÓTIPO</b>			

Tabela 17 – Especificação UC-007 – Manter Carrinho.

DATA	VERSÃO	DESCRIÇÃO	AUTORES
02/04/2019	0.15	Responsável por permitir inserir, editar, excluir e listar produtos.	Shayron
<b>STATUS</b>		( ) Pendente      ( ) Revisado      ( X ) Realizado      ( ) Excluído/Cancelado	
<b>USE CASE – UC</b>		UC-008 Manter Produto	
<b>REQUISITO FUNCIONAL</b>		RF-017 Cadastrar Produto	
<b>DESCRIÇÃO DO UC</b>		Responsável por permitir inserir, editar, excluir e listar produto.	
<b>ATORES ENVOLVIDOS</b>		Operador, Administrador.	
<b>PRÉ-CONDIÇÃO</b>		O usuário terá que estar cadastrado no sistema.	
<b>PÓS-CONDIÇÃO</b>		O usuário terá que está logado no sistema.	
<b>FLUXO PRINCIPAL</b>	<b>AÇÕES DO ATOR</b>	<b>AÇÕES DO SISTEMA</b>	
	<ol style="list-style-type: none"> <li>0. O caso de uso se inicia quando o usuário seleciona no menu lateral o botão “Cadastrar Produto” na interface do painel administrativo.</li> <li>1. O usuário informa o nome do produto.</li> <li>2. O usuário informa o valor unitário.</li> <li>3. O usuário informa a descrição do produto.</li> <li>4. O usuário informa o peso do produto.</li> <li>5. O usuário informa a marca do produto.</li> <li>6. O usuário seleciona a categoria do produto.</li> <li>7. O usuário no campo foto do produto seleciona o botão “Browse...” para inserir uma imagem do produto.</li> <li>8. O usuário informa destacar produto.</li> <li>9. O usuário informa a porcentagem da promoção.</li> <li>10. O usuário clica no botão “Cadastrar”.</li> </ol>	<ol style="list-style-type: none"> <li>0. O sistema direciona o usuário para interface de cadastro do produto.</li> <li>1. O sistema valida o nome do produto.</li> <li>2. O sistema valida o valor unitário.</li> <li>4. O sistema valida o peso do produto.</li> <li>5. O sistema valida a marca do produto.</li> <li>6. O sistema valida a categoria do produto.</li> <li>7. O sistema verifica se contém imagem.</li> <li>8. O sistema valida o destacar produto.</li> <li>10. O sistema cadastra o produto.</li> </ol>	
<b>FLUXO ALTERNATIVO</b>	<b>AÇÕES DO ATOR</b>	<b>AÇÕES DO SISTEMA</b>	
	<ol style="list-style-type: none"> <li>0. O caso de uso se inicia quando o usuário seleciona no menu lateral o botão “Cadastrar Produto” na interface do painel administrativo.</li> <li>1. O usuário não informa o nome do produto.</li> <li>2. O usuário não informa o valor unitário.</li> <li>3. O usuário não informa a descrição do produto.</li> <li>4. O usuário não informa o peso do produto.</li> <li>5. O usuário não informa a marca do produto.</li> <li>6. O usuário não seleciona a</li> </ol>	<ol style="list-style-type: none"> <li>0. O sistema direciona o usuário para interface de cadastro do produto.</li> <li>1. O sistema mostra a mensagem “preencha o campo”. Retorne ao passo 1.</li> <li>2. O sistema mostra a mensagem “preencha o campo”. Retorne ao passo 2.</li> <li>3. O sistema mostra a mensagem “preencha o campo”. Retorne ao passo 3.</li> <li>4. O sistema mostra a mensagem “preencha o campo”. Retorne ao passo 4.</li> <li>5. O sistema mostra a mensagem</li> </ol>	

	<p>categoria do produto</p> <p>7. O usuário no campo foto do produto não seleciona o botão “Browse...” para inserir uma imagem do produto.</p> <p>10. O usuário clica no botão “Cadastrar”.</p>	<p>“preencha o campo”. Retorne ao passo 5.</p> <p>6. O sistema mostra a mensagem “preencha o campo”. Retorne ao passo 6.</p> <p>7. O sistema mostra a mensagem “preencha o campo”. Retorne ao passo 7.</p> <p>10. O sistema não salva as alterações cadastrais e retorna passo que o campo não foi informado.</p>
<b>PROTÓTIPO</b>		

**Tabela 18** – Especificação UC-008 – Manter Produto.

DATA	VERSÃO	DESCRIÇÃO	AUTORES
02/04/2019	0.15	Responsável por permitir inserir, editar, excluir e listar produtos.	Shayron
<b>STATUS</b>		( ) Pendente ( ) Revisado ( <b>X</b> ) Realizado ( ) Excluído/Cancelado	
<b>USE CASE – UC</b>		UC-008 Manter Produto.	
<b>REQUISITO FUNCIONAL</b>		RF-018 Editar Produto.	
<b>DESCRIÇÃO DO UC</b>		Responsável por permitir inserir, editar, excluir e listar produtos.	
<b>ATORES ENVOLVIDOS</b>		Operador, Administrador.	
<b>PRÉ-CONDIÇÃO</b>		O usuário terá que estar cadastrado no sistema.	
<b>PÓS-CONDIÇÃO</b>		O usuário terá que está logado no sistema.	
<b>FLUXO PRINCIPAL</b>		<b>AÇÕES DO ATOR</b>	<b>AÇÕES DO SISTEMA</b>
		<p>0. O caso de usa se inicia quando o usuário seleciona o botão “Listar Produto” na interface do painel administrativo.</p> <p>1. O usuário seleciona o botão “Editar”.</p> <p>2. O usuário altera o nome do produto.</p> <p>3. O usuário altera o valor unitário.</p> <p>4. O usuário altera a descrição produto.</p> <p>5. O usuário altera o peso do produto.</p> <p>6. O usuário altera a marca do produto.</p> <p>7. O usuário altera a categoria do produto.</p> <p>8. O usuário altera a foto do produto.</p> <p>9. O usuário altera o destacar produto como.</p> <p>10. O usuário altera a porcentagem da promoção.</p> <p>11. O usuário seleciona o botão “Salvar”.</p>	<p>0. O sistema direciona o usuário para interface da lista de produtos cadastrados.</p> <p>1. O sistema direciona o usuário para interface de alteração de cadastro do produto.</p> <p>2. O sistema valida o nome do produto.</p> <p>3. O sistema valida a valor unitário.</p> <p>5. O sistema valida o peso do produto.</p> <p>6. O sistema valida a marca do produto.</p> <p>7. O sistema valida a categoria do produto.</p> <p>8. O sistema valida a foto do produto.</p> <p>9. O sistema valida o destacar produto como.</p> <p>11. O sistema salvar as informações do cadastro.</p>
<b>FLUXO ALTERNATIVO</b>		<b>AÇÕES DO ATOR</b>	<b>AÇÕES DO SISTEMA</b>
		0. O caso de usa se inicia quando o	0. O sistema direciona o usuário

	<p>usuário seleciona o botão “Listar Produtos” na interface do painel administrativo.</p> <ol style="list-style-type: none"> <li>1. O usuário seleciona o botão “Editar”</li> <li>2. O usuário não informa o nome do produto.</li> <li>3. O usuário não informa o valor unitário.</li> <li>5. O usuário não informa o peso do produto.</li> <li>6. O usuário não informa a marca do produto.</li> <li>8. O usuário não informa foto do produto.</li> <li>11. O usuário clica no botão “Salvar”</li> </ol>	<p>para interface da lista de produtos cadastrados.</p> <ol style="list-style-type: none"> <li>1. O sistema direciona o usuário para interface de alteração de cadastro do produto.</li> <li>2. O sistema mostra a mensagem “preencha o campo”. Retorne ao passo 2.</li> <li>3. O sistema mostra a mensagem “preencha o campo”. Retorne ao passo 3.</li> <li>5. O sistema mostra a mensagem “preencha o campo”. Retorne ao passo 5.</li> <li>6. O sistema mostra a mensagem “preencha o campo”. Retorne ao passo 6.</li> <li>8. O sistema mostra a mensagem “preencha o campo”. Retorne ao passo 8.</li> <li>11. O sistema não salva as alterações cadastrais do produto.</li> </ol>
<b>PROTÓTIPO</b>		

**Tabela 19** – Especificação UC-008 – Manter Produto.

DATA	VERSÃO	DESCRIÇÃO	AUTORES
02/04/2019	0.15	Responsável por permitir inserir, editar, excluir e listar produtos.	Shayron
<b>STATUS</b>	( ) Pendente      ( ) Revisado      ( <b>X</b> ) Realizado      ( ) Excluído/Cancelado		
<b>USE CASE – UC</b>	UC-008 Manter Produto		
<b>REQUISITO FUNCIONAL</b>	RF-019 Excluir Produto		
<b>DESCRIÇÃO DO UC</b>	Responsável por permitir inserir, editar, excluir e listar produto.		
<b>ATORES ENVOLVIDOS</b>	Operador, Administrador.		
<b>PRÉ-CONDIÇÃO</b>	O usuário terá que estar cadastrado no sistema.		
<b>PÓS-CONDIÇÃO</b>	O usuário terá que está logado no sistema.		
<b>FLUXO PRINCIPAL</b>	<b>AÇÕES DO ATOR</b>	<b>AÇÕES DO SISTEMA</b>	
	<ol style="list-style-type: none"> <li>0. O caso de uso se inicia quando o usuário seleciona no menu lateral o botão “Listar Produtos” na interface do painel administrativo.</li> <li>1. O usuário seleciona o botão “Excluir”.</li> </ol>	<ol style="list-style-type: none"> <li>0. O sistema direciona o usuário para interface de produtos cadastrados.</li> <li>1. O sistema exclui o produto.</li> </ol>	
<b>PROTÓTIPO</b>			

**Tabela 20** – Especificação UC-008 – Manter Produto.

DATA	VERSÃO	DESCRIÇÃO	AUTORES
02/04/2019	0.15	Responsável por permitir inserir, editar, excluir e listar produtos.	Shayron
<b>STATUS</b>		( ) Pendente ( ) Revisado ( X ) Realizado ( ) Excluído/Cancelado	
<b>USE CASE – UC</b>		UC-008 Manter Produto	
<b>REQUISITO FUNCIONAL</b>		RF-020 Listar Produto	
<b>DESCRIÇÃO DO UC</b>		Responsável por permitir inserir, editar, excluir e listar produto.	
<b>ATORES ENVOLVIDOS</b>		Operador, Administrador.	
<b>PRÉ-CONDIÇÃO</b>		O usuário terá que estar cadastrado no sistema.	
<b>PÓS-CONDIÇÃO</b>		O usuário terá que está logado no sistema.	
<b>FLUXO PRINCIPAL</b>		<b>AÇÕES DO ATOR</b>	<b>AÇÕES DO SISTEMA</b>
		0. O caso de uso se inicia quando o usuário seleciona no menu lateral o botão “Listar Produtos” na interface do painel administrativo.	0. O sistema direciona o usuário para interface lista produtos cadastrados.
<b>PROTÓTIPO</b>			

**Tabela 21** – Especificação UC-008 – Manter Produto.

DATA	VERSÃO	DESCRIÇÃO	AUTORES
02/04/2019	0.15	Responsável por permitir editar, exibir e listar pedidos.	Shayron
<b>STATUS</b>		( ) Pendente ( ) Revisado ( X ) Realizado ( ) Excluído/Cancelado	
<b>USE CASE – UC</b>		UC-009 Manter Pedido.	
<b>REQUISITO FUNCIONAL</b>		RF-021 Editar Status Pedido.	
<b>DESCRIÇÃO DO UC</b>		Responsável por permitir editar, exibir e listar pedidos.	
<b>ATORES ENVOLVIDOS</b>		Operador, Administrador.	
<b>PRÉ-CONDIÇÃO</b>		O usuário terá que estar cadastrado no sistema.	
<b>PÓS-CONDIÇÃO</b>		O usuário terá que está logado no sistema.	
<b>FLUXO PRINCIPAL</b>		<b>AÇÕES DO ATOR</b>	<b>AÇÕES DO SISTEMA</b>
		0. O caso de uso se inicia quando o usuário acessa a interface do painel administrativo. 1. O usuário seleciona o botão “Mudar Status”. 2. O usuário clica no botão “Atualizar”.	0. O sistema direciona o usuário para interface da lista de pedidos cadastrados. 1. O sistema direciona o usuário para interface mudar status do pedido. 2. O sistema atualiza os status do pedido.
<b>PROTÓTIPO</b>			

**Tabela 22** – Especificação UC-009 – Manter Pedido.

DATA	VERSÃO	DESCRIÇÃO	AUTORES
02/04/2019	0.15	Responsável por permitir editar, exibir e listar pedidos.	Shayron
<b>STATUS</b>		( ) Pendente ( ) Revisado ( X ) Realizado ( ) Excluído/Cancelado	
<b>USE CASE – UC</b>		UC-009 Manter Pedido.	
<b>REQUISITO FUNCIONAL</b>		RF-022 Exibir Pedido.	
<b>DESCRIÇÃO DO UC</b>		Responsável por permitir editar, exibir e listar pedidos.	
<b>ATORES ENVOLVIDOS</b>		Operador, Administrador.	
<b>PRÉ-CONDIÇÃO</b>		O usuário terá que estar cadastrado no sistema.	
<b>PÓS-CONDIÇÃO</b>		O usuário terá que está logado no sistema.	
<b>FLUXO PRINCIPAL</b>		<b>AÇÕES DO ATOR</b>	<b>AÇÕES DO SISTEMA</b>
		0. O caso de uso se inicia quando o usuário seleciona o botão “Entrar” na interface do login. 1. O usuário seleciona o botão “Exibir Pedido” na coluna Opções da tabela.	0. O sistema direciona o usuário para interface lista de pedidos cadastrados. 1. O sistema exibe as informações do pedido selecionado.
<b>PROTÓTIPO</b>			

**Tabela 23** – Especificação UC-009 – Manter Pedido.

DATA	VERSÃO	DESCRIÇÃO	AUTORES
02/04/2019	0.15	Responsável por permitir editar, exibir e listar pedidos.	Shayron
<b>STATUS</b>		( ) Pendente ( ) Revisado ( X ) Realizado ( ) Excluído/Cancelado	
<b>USE CASE – UC</b>		UC-009 Manter Pedido.	
<b>REQUISITO FUNCIONAL</b>		RF-023 Listar Pedido.	
<b>DESCRIÇÃO DO UC</b>		Responsável por permitir editar, exibir e listar pedidos.	
<b>ATORES ENVOLVIDOS</b>		Operador, Administrador.	
<b>PRÉ-CONDIÇÃO</b>		O usuário terá que estar cadastrado no sistema.	
<b>PÓS-CONDIÇÃO</b>		O usuário terá que está logado no sistema.	
<b>FLUXO PRINCIPAL</b>		<b>AÇÕES DO ATOR</b>	<b>AÇÕES DO SISTEMA</b>
		0. O caso de uso se inicia quando o usuário seleciona o botão “Entrar” na interface do login.	0. O sistema direciona o usuário para interface da lista de pedidos cadastrados.
<b>PROTÓTIPO</b>			

**Tabela 24** – Especificação UC-009 – Manter Pedido.

DATA	VERSÃO	DESCRIÇÃO	AUTORES
06/04/2019	0.15	Responsável por permitir inserir, editar, excluir e listar banners.	Shayron
<b>STATUS</b>		( ) Pendente ( ) Revisado ( X ) Realizado ( ) Excluído/Cancelado	
<b>USE CASE – UC</b>		UC-010 Manter Banner	
<b>REQUISITO FUNCIONAL</b>		RF-024 Cadastrar Banner	
<b>DESCRIÇÃO DO UC</b>		Responsável por permitir inserir, editar, excluir e listar banners.	
<b>ATORES ENVOLVIDOS</b>		Operador, Administrador.	
<b>PRÉ-CONDIÇÃO</b>		O usuário terá que estar cadastrado no sistema.	
<b>PÓS-CONDIÇÃO</b>		O usuário terá que está logado no sistema.	
<b>FLUXO PRINCIPAL</b>	<b>AÇÕES DO ATOR</b>	<b>AÇÕES DO SISTEMA</b>	
	<ul style="list-style-type: none"> <li>0. O caso de uso se inicia quando o usuário seleciona no menu lateral o botão “Cadastrar Banners” na interface do painel administrativo.</li> <li>1. O usuário informa o nome do banner.</li> <li>2. O usuário informa a descrição do banner.</li> <li>3. O usuário seleciona a foto do banner.</li> <li>4. O usuário clica no botão “Cadastrar”.</li> </ul>	<ul style="list-style-type: none"> <li>0. O sistema direciona o usuário para interface de cadastro do banner.</li> <li>1. O sistema valida o campo nome do banner.</li> <li>2. O sistema valida o campo descrição do banner</li> <li>3. O sistema valida o campo foto do banner.</li> <li>4. O sistema salva as informações do cadastro no banco de dados.</li> </ul>	
<b>FLUXO ALTERNATIVO</b>	<b>AÇÕES DO ATOR</b>	<b>AÇÕES DO SISTEMA</b>	
	<ul style="list-style-type: none"> <li>0. O caso de uso se inicia quando o usuário seleciona no menu lateral o botão “Cadastrar Banners” na interface do painel administrativo.</li> <li>1. O usuário não informa o nome do banner.</li> <li>2. O usuário não informa a descrição do banner.</li> <li>3. O usuário não seleciona a foto do banner.</li> <li>4. O usuário clica no botão “Cadastrar”.</li> </ul>	<ul style="list-style-type: none"> <li>0. O sistema direciona o usuário para interface de cadastro do banner.</li> <li>1. O sistema mostra a mensagem “preencha o campo”. Retorne ao passo 1</li> <li>2. O sistema mostra a mensagem “preencha o campo”. Retorne ao passo 2.</li> <li>3. O sistema mostra a mensagem “preencha o campo”. Retorne ao passo 3</li> <li>4. O sistema não salva as informações do cadastro no banco de dados.</li> </ul>	
<b>PROTÓTIPO</b>			

**Tabela 25** – Especificação UC-010 – Manter Banner.



DATA	VERSÃO	DESCRIÇÃO	AUTORES
06/04/2019	0.15	Responsável por permitir inserir, editar, excluir e listar banners.	Shayron
<b>STATUS</b>		( ) Pendente ( ) Revisado ( X ) Realizado ( ) Excluído/Cancelado	
<b>USE CASE – UC</b>		UC-010 Manter Banner	
<b>REQUISITO FUNCIONAL</b>		RF-025 Editar Banner	
<b>DESCRIÇÃO DO UC</b>		Responsável por permitir inserir, editar, excluir e listar banners.	
<b>ATORES ENVOLVIDOS</b>		Operador, Administrador.	
<b>PRÉ-CONDIÇÃO</b>		O usuário terá que estar cadastrado no sistema.	
<b>PÓS-CONDIÇÃO</b>		O usuário terá que está logado no sistema.	
<b>FLUXO PRINCIPAL</b>	<b>AÇÕES DO ATOR</b>	<b>AÇÕES DO SISTEMA</b>	
	<ul style="list-style-type: none"> <li>0. O caso de uso se inicia quando o usuário seleciona o botão “Listar Banners” na interface do painel administrativo.</li> <li>1. O usuário seleciona o botão “Editar”.</li> <li>2. O usuário informa o nome do banner.</li> <li>3. O usuário informa a descrição do banner.</li> <li>4. O usuário seleciona a foto do produto.</li> <li>5. O usuário clica no botão “Salvar”.</li> </ul>	<ul style="list-style-type: none"> <li>0. O sistema direciona o usuário para interface lista de banners cadastrados.</li> <li>1. O sistema redireciona o usuário para interface de alteração de cadastro do banner.</li> <li>2. O sistema valida o campo nome do banner.</li> <li>3. O sistema valida o campo descrição do banner.</li> <li>4. O sistema valida o campo foto do produto.</li> <li>5. O sistema salvar as alterações do banner no banco de dados.</li> </ul>	
<b>FLUXO ALTERNATIVO</b>	<b>AÇÕES DO ATOR</b>	<b>AÇÕES DO SISTEMA</b>	
	<ul style="list-style-type: none"> <li>0. O caso de uso se inicia quando o usuário seleciona o botão “Listar Banners” na interface do painel administrativo.</li> <li>1. O usuário seleciona o botão “Editar”.</li> <li>2. O usuário não informa o nome do banner.</li> <li>3. O usuário não informa a descrição do banner.</li> <li>4. O usuário não seleciona a foto do produto.</li> <li>5. O usuário clica no botão “Salvar”.</li> </ul>	<ul style="list-style-type: none"> <li>0. O sistema direciona o usuário para interface de cadastro de banner.</li> <li>1. O sistema redireciona o usuário para interface de alteração de cadastro do banner.</li> <li>2. O sistema mostra a mensagem “preencha o campo”. Retorne ao passo 2.</li> <li>3. O sistema mostra a mensagem “preencha o campo”. Retorne ao passo 3.</li> <li>4. O sistema mostra a mensagem “preencha o campo”. Retorne ao passo 4.</li> <li>5. O sistema salva as alterações feitas.</li> </ul>	
<b>PROTÓTIPO</b>			

**Tabela 26 – Especificação UC-010 – Manter Banner.**

DATA	VERSÃO	DESCRIÇÃO	AUTORES
06/04/2019	0.15	Responsável por permitir inserir, editar, excluir e listar banners.	Shayron
<b>STATUS</b>		( ) Pendente ( ) Revisado ( X ) Realizado ( ) Excluído/Cancelado	
<b>USE CASE – UC</b>		UC-010 Manter Banner	
<b>REQUISITO FUNCIONAL</b>		RF-026 Excluir Banner	
<b>DESCRIÇÃO DO UC</b>		Responsável por permitir inserir, editar, excluir e listar banners.	
<b>ATORES ENVOLVIDOS</b>		Operador, Administrador.	
<b>PRÉ-CONDIÇÃO</b>		O usuário terá que estar cadastrado no sistema.	
<b>PÓS-CONDIÇÃO</b>		O usuário terá que está logado no sistema.	
<b>FLUXO PRINCIPAL</b>		<b>AÇÕES DO ATOR</b>	<b>AÇÕES DO SISTEMA</b>
		0. O caso de usa se inicia quando o usuário seleciona o botão “Listar Banners” na interface do painel administrativo. 1. O usuário seleciona o botão “Excluir”.	0. O sistema direciona o usuário para interface lista de banners cadastrados. 1. O sistema exclui o banner.
<b>PROTÓTIPO</b>			

**Tabela 27** – Especificação UC-010 – Manter Banner.

DATA	VERSÃO	DESCRIÇÃO	AUTORES
06/04/2019	0.15	Responsável por permitir inserir, editar, excluir e listar banners.	Shayron
<b>STATUS</b>		( ) Pendente ( ) Revisado ( X ) Realizado ( ) Excluído/Cancelado	
<b>USE CASE – UC</b>		UC-010 Manter Banner	
<b>REQUISITO FUNCIONAL</b>		RF-027 Listar Banner	
<b>DESCRIÇÃO DO UC</b>		Responsável por permitir inserir, editar, excluir e listar banners.	
<b>ATORES ENVOLVIDOS</b>		Operador, Administrador.	
<b>PRÉ-CONDIÇÃO</b>		O usuário terá que estar cadastrado no sistema.	
<b>PÓS-CONDIÇÃO</b>		O usuário terá que está logado no sistema.	
<b>FLUXO PRINCIPAL</b>		<b>AÇÕES DO ATOR</b>	<b>AÇÕES DO SISTEMA</b>
		0. O caso de usa se inicia quando o usuário seleciona o botão “Listar Banners” na interface do painel administrativo.	0. O sistema direciona o usuário para interface lista de banners cadastrados.
<b>PROTÓTIPO</b>			

**Tabela 28** – Especificação UC-010 – Manter Banner.

DATA	VERSÃO	DESCRIÇÃO	AUTORES
06/04/2018	0.15	Permite que o usuário cadastrado tenha acesso às demais funcionalidades do sistema que exijam autenticação.	Shayron
<b>STATUS</b>		( ) Pendente ( ) Revisado ( X ) Realizado ( ) Excluído/Cancelado	
<b>USE CASE – UC</b>		UC-011 Efetuar Login	
<b>REQUISITO FUNCIONAL</b>		RF-028 Login Cliente	
<b>DESCRIÇÃO DO UC</b>		Permite que o usuário cadastrado tenha acesso às demais funcionalidades do sistema que exijam autenticação.	
<b>ATORES ENVOLVIDOS</b>		Cliente.	
<b>PRÉ-CONDIÇÃO</b>		O usuário terá que estar cadastrado no sistema.	
<b>PÓS-CONDIÇÃO</b>		O usuário terá que está logado no sistema.	
<b>FLUXO PRINCIPAL</b>	<b>AÇÕES DO ATOR</b>	<b>AÇÕES DO SISTEMA</b>	
	<ul style="list-style-type: none"> <li>0. O caso de uso se inicia quando o usuário seleciona o botão “Entre” na interface inicial.</li> <li>1. O usuário informa seu e-mail.</li> <li>2. O usuário informa sua senha.</li> <li>3. O usuário seleciona o botão “Entrar”.</li> </ul>	<ul style="list-style-type: none"> <li>0. O sistema direciona o usuário para interface de login.</li> <li>1. O sistema valida o e-mail.</li> <li>2. O sistema valida a senha.</li> <li>3. O sistema realiza a autenticação do usuário e redireciona para a interface inicial.</li> </ul>	
<b>FLUXO ALTERNATIVO</b>	<b>AÇÕES DO ATOR</b>	<b>AÇÕES DO SISTEMA</b>	
	<ul style="list-style-type: none"> <li>0. O caso de uso se inicia quando o usuário seleciona o botão “Entre” na interface inicial.</li> <li>1. O usuário não informa um e-mail.</li> <li>2. O usuário não informa uma senha.</li> <li>3. O usuário seleciona o botão “Entrar”.</li> </ul>	<ul style="list-style-type: none"> <li>0. O sistema direciona o usuário para interface de login.</li> <li>1. O sistema mostra a mensagem “preencha o campo”. Retorne ao passo 1.</li> <li>2. O sistema mostra a mensagem “preencha o campo”. Retorne ao passo 2.</li> <li>3. O sistema não realiza a autenticação do usuário.</li> </ul>	
<b>FLUXO ALTERNATIVO</b>	<b>AÇÕES DO ATOR</b>	<b>AÇÕES DO SISTEMA</b>	
	<ul style="list-style-type: none"> <li>0. O caso de usa se inicia quando o usuário seleciona o botão “Entre” na interface inicial.</li> <li>1. O usuário informa um e-mail inválido.</li> <li>2. O usuário não informa uma senha inválida.</li> <li>3. O usuário seleciona no botão “Entrar”.</li> </ul>	<ul style="list-style-type: none"> <li>0. O sistema direciona o usuário para interface de login.</li> <li>1. O sistema mostra a mensagem “insira um e-mail válido”. Retorne ao passo 1.</li> <li>2. O sistema mostra a mensagem “insira uma senha válida”. Retorne ao passo 2.</li> <li>3. O sistema não realiza a autenticação do usuário.</li> </ul>	
<b>PROTÓTIPO</b>			

**Tabela 29** – Especificação UC-011 – Efetuar Login.

DATA	VERSÃO	DESCRIÇÃO	AUTORES
06/04/2019	0.15	Permite que o usuário cadastrado tenha acesso às demais funcionalidades do sistema que exijam autenticação.	Wállison Sousa Afonso João Shayron
<b>STATUS</b>		( ) Pendente ( ) Revisado ( X ) Realizado ( ) Excluído/Cancelado	
<b>USE CASE - UC</b>		UC-011 Efetuar Login.	
<b>REQUISITO FUNCIONAL</b>		RF-029 Login Operador.	
<b>DESCRIÇÃO DO UC</b>		Permite que o usuário cadastrado tenha acesso às demais funcionalidades do sistema que exijam autenticação.	
<b>ATORES ENVOLVIDOS</b>		Operador.	
<b>PRÉ-CONDIÇÃO</b>		O usuário terá que estar cadastrado no sistema.	
<b>PÓS-CONDIÇÃO</b>		O usuário terá que está logado no sistema.	
<b>FLUXO PRINCIPAL</b>	<b>AÇÕES DO ATOR</b>	<b>AÇÕES DO SISTEMA</b>	
	<ul style="list-style-type: none"> <li>0. O caso de uso se inicia quando o usuário seleciona o botão “Entre” na interface inicial.</li> <li>1. O usuário informa seu e-mail.</li> <li>2. O usuário informa sua senha.</li> <li>3. O usuário seleciona o botão “Entrar”.</li> </ul>	<ul style="list-style-type: none"> <li>0. O sistema direciona o usuário para interface de login.</li> <li>1. O sistema valida o e-mail.</li> <li>2. O sistema valida a senha.</li> <li>3. O sistema realiza a autenticação do usuário e redireciona para a interface do painel administrativo.</li> </ul>	
<b>FLUXO ALTERNATIVO</b>	<b>AÇÕES DO ATOR</b>	<b>AÇÕES DO SISTEMA</b>	
	<ul style="list-style-type: none"> <li>0. O caso de uso se inicia quando o usuário seleciona o botão “Entre” na interface inicial.</li> <li>1. O usuário não informa um e-mail.</li> <li>2. O usuário não informa uma senha.</li> <li>3. O usuário seleciona o botão “Entrar”.</li> </ul>	<ul style="list-style-type: none"> <li>0. O sistema direciona o usuário para interface de login.</li> <li>1. O sistema mostra a mensagem “preencha o campo”. Retorne ao passo 1.</li> <li>2. O sistema mostra a mensagem “preencha o campo”. Retorne ao passo 2.</li> <li>3. O sistema não realiza a autenticação do usuário.</li> </ul>	
<b>FLUXO DE EXCEÇÃO</b>	<b>AÇÕES DO ATOR</b>	<b>AÇÕES DO SISTEMA</b>	
	<ul style="list-style-type: none"> <li>0. O caso de usa se inicia quando o usuário seleciona o botão “Entre” na interface inicial.</li> <li>1. O usuário informa um e-mail inválido.</li> <li>2. O usuário não informa uma senha inválida.</li> <li>3. O usuário seleciona no botão “Entrar”.</li> </ul>	<ul style="list-style-type: none"> <li>0. O sistema direciona o usuário para interface de login.</li> <li>1. O sistema mostra a mensagem “insira um e-mail válido”. Retorne ao passo 1.</li> <li>2. O sistema mostra a mensagem “insira uma senha válida”. Retorne ao passo 2.</li> <li>3. O sistema não realiza a autenticação do usuário.</li> </ul>	
<b>PROTÓTIPO</b>			

**Tabela 30** – Especificação UC-011 – Efetuar Login

DATA	VERSÃO	DESCRIÇÃO	AUTORES
06/04/2019	0.15	Permite que o usuário cadastrado tenha acesso às demais funcionalidades do sistema que exijam autenticação.	Wállison Sousa Afonso João Shayron
<b>STATUS</b>		( ) Pendente ( ) Revisado ( X ) Realizado ( ) Excluído/Cancelado	
<b>USE CASE - UC</b>		UC-011 Efetuar Login.	
<b>REQUISITO FUNCIONAL</b>		RF-030 Login Administrador.	
<b>DESCRIÇÃO DO UC</b>		Permite que o usuário cadastrado tenha acesso às demais funcionalidades do sistema que exijam autenticação.	
<b>ATORES ENVOLVIDOS</b>		Administrador.	
<b>PRÉ-CONDIÇÃO</b>		O usuário terá que estar cadastrado no sistema.	
<b>PÓS-CONDIÇÃO</b>		O usuário terá que está logado no sistema.	
<b>FLUXO PRINCIPAL</b>	<b>AÇÕES DO ATOR</b>		<b>AÇÕES DO SISTEMA</b>
	<ul style="list-style-type: none"> <li>0. O caso de uso se inicia quando o usuário seleciona o botão “Entre” na interface inicial.</li> <li>1. O usuário informa seu e-mail.</li> <li>2. O usuário informa sua senha.</li> <li>3. O usuário seleciona o botão “Entrar”.</li> </ul>		<ul style="list-style-type: none"> <li>0. O sistema direciona o usuário para interface de login.</li> <li>1. O sistema valida o e-mail.</li> <li>2. O sistema valida a senha.</li> <li>3. O sistema realiza a autenticação do usuário e redireciona para a interface do painel administrativo.</li> </ul>
<b>FLUXO ALTERNATIVO</b>	<b>AÇÕES DO ATOR</b>		<b>AÇÕES DO SISTEMA</b>
	<ul style="list-style-type: none"> <li>0. O caso de uso se inicia quando o usuário seleciona o botão “Entre” na interface inicial.</li> <li>1. O usuário não informa um e-mail.</li> <li>2. O usuário não informa uma senha.</li> <li>3. O usuário seleciona o botão “Entrar”.</li> </ul>		<ul style="list-style-type: none"> <li>0. O sistema direciona o usuário para interface de login.</li> <li>1. O sistema mostra a mensagem “preencha o campo”. Retorne ao passo 1.</li> <li>2. O sistema mostra a mensagem “preencha o campo”. Retorne ao passo 2.</li> <li>3. O sistema não realiza a autenticação do usuário.</li> </ul>
<b>FLUXO DE EXCEÇÃO</b>	<b>AÇÕES DO ATOR</b>		<b>AÇÕES DO SISTEMA</b>
	<ul style="list-style-type: none"> <li>0. O caso de usa se inicia quando o usuário seleciona o botão “Entre” na interface inicial.</li> <li>1. O usuário informa um e-mail inválido.</li> <li>2. O usuário não informa uma senha inválida.</li> <li>3. O usuário seleciona no botão “Entrar”.</li> </ul>		<ul style="list-style-type: none"> <li>0. O sistema direciona o usuário para interface de login.</li> <li>1. O sistema mostra a mensagem “insira um e-mail válido”. Retorne ao passo 1.</li> <li>2. O sistema mostra a mensagem “insira uma senha válida”. Retorne ao passo 2.</li> <li>3. O sistema não realiza a autenticação do usuário.</li> </ul>
<b>PROTÓTIPO</b>			

**Tabela 31** – Especificação UC-011 – Efetuar Login.

DATA	VERSÃO	DESCRIÇÃO	AUTORES
06/04/2019	0.15	Possibilitará o usuário sair do sistema.	Adler Antonio Moisés Shayron
<b>STATUS</b>		( ) Pendente ( ) Revisado ( X ) Realizado ( ) Excluído/Cancelado	
<b>USE CASE - UC</b>		UC 012 Efetuar Logout.	
<b>REQUISITO FUNCIONAL</b>		RF-034 Efetuar Logout.	
<b>DESCRIÇÃO DO UC</b>		Possibilitará o usuário sair do sistema.	
<b>ATORES ENVOLVIDOS</b>		Administrador, Cliente, Operador.	
<b>PRÉ-CONDIÇÃO</b>		Ter feito login.	
<b>PÓS-CONDIÇÃO</b>			
<b>FLUXO PRINCIPAL</b>		<b>AÇÕES DO ATOR</b>	<b>AÇÕES DO SISTEMA</b>
		0. O caso de uso se inicia quando o usuário seleciona o botão “Sair” no cabeçalho do site. 1. O usuário seleciona o botão “Logout”.	0. O sistema cria um alerta “Se o usuário deseja encerrar a sessão”. 1. O sistema encerra a sessão.
<b>PRÓTOTIPO</b>			

**Tabela 32** – Especificação UC-012 – Efetuar Logout.

DATA	VERSÃO	DESCRIÇÃO	AUTORES
06/04/2019	0.15	Será responsável por consultar produtos no acervo que estão disponíveis para compra.	Wállison Sousa Shayron
<b>STATUS</b>		( ) Pendente ( ) Revisado ( X ) Realizado ( ) Excluído/Cancelado	
<b>USE CASE - UC</b>		UC 013 Consultar Produto.	
<b>REQUISITO FUNCIONAL</b>		RF-033 Consultar Produto.	
<b>DESCRIÇÃO DO UC</b>		Será responsável por consultar produtos no acervo que estão disponíveis para compra.	
<b>ATORES ENVOLVIDOS</b>		Cliente, Operador, Administrador.	
<b>PRÉ-CONDIÇÃO</b>		Acessar o site.	
<b>PÓS-CONDIÇÃO</b>			
<b>FLUXO PRINCIPAL</b>		<b>AÇÕES DO ATOR</b>	<b>AÇÕES DO SISTEMA</b>
		0. O caso de uso se inicia quando o usuário seleciona a barra de busca 1. O usuário informa o nome do produto. 2. O usuário seleciona o botão "Pesquisar".	2. O sistema redireciona para a interface de produtos encontrados e encontra o produto especificado.
<b>FLUXO ALTERNATIVO</b>		<b>AÇÕES DO ATOR</b>	<b>AÇÕES DO SISTEMA</b>
		0. O caso de uso se inicia quando o usuário seleciona a barra de busca. 1. O usuário não informa nenhum produto.	2. O sistema redireciona para a interface de produtos encontrados e lista todos os produtos cadastrados.

	2. O usuário seleciona o botão “Pesquisar”.	
<b>FLUXO ALTERNATIVO</b>	<b>AÇÕES DO ATOR</b>	<b>AÇÕES DO SISTEMA</b>
	0. O caso de uso se inicia quando o usuário seleciona a barra de busca. 1. O usuário informa o nome do produto errado. 2. O usuário seleciona o botão “Pesquisar”.	2. O sistema redireciona para a interface de produtos encontrados e não lista nenhum produto.
<b>PRÓTOTIPO</b>		

**Tabela 33** – Especificação UC-013 - Consultar Produto.

DATA	VERSÃO	DESCRIÇÃO	AUTORES
26/04/2019	0.15.2	Será responsável por exibir o histórico das compras do cliente.	Wállison Sousa Shayron
<b>STATUS</b>	<input checked="" type="checkbox"/> Pendente    ( ) Revisado    ( ) Realizado    ( ) Excluído/Cancelado		
<b>USE CASE – UC</b>	UC-014 Visualizar Histórico de Compras.		
<b>REQUISITO FUNCIONAL</b>	RF-032 Exibir Histórico.		
<b>DESCRIÇÃO DO UC</b>	Será responsável por exibir o histórico das compras do cliente.		
<b>ATORES ENVOLVIDOS</b>	Cliente.		
<b>PRÉ-CONDIÇÃO</b>	O usuário deverá estar logado no sistema.		
<b>PÓS-CONDIÇÃO</b>			
<b>FLUXO PRINCIPAL</b>	<b>AÇÕES DO ATOR</b>	<b>AÇÕES DO SISTEMA</b>	
	0. O caso de uso se inicia quando o usuário seleciona o botão do menu dropdown no cabeçalho do site. 1. O usuário seleciona a opção “Histórico de Compras”.	0. O sistema exibe o menu. 1. O sistema exibe a lista de pedidos que o cliente realizou.	
<b>PRÓTOTIPO</b>			

**Tabela 34** – Especificação UC-014 – Histórico de Compras.

DATA	VERSÃO	DESCRIÇÃO	AUTORES
06/04/2019	0.15	Possibilitará o usuário recuperar a senha.	Wállison Sousa Shayron
<b>STATUS</b>	<input type="checkbox"/> Pendente    ( ) Revisado <input checked="" type="checkbox"/> Realizado    ( ) Excluído/Cancelado		
<b>USE CASE – UC</b>	UC-015 Recuperar Senha.		
<b>REQUISITO FUNCIONAL</b>	RF-036. Recuperar Senha.		
<b>DESCRIÇÃO DO UC</b>	Será responsável por inserir, editar, excluir e listar as listas de compra do usuário.		
<b>ATORES ENVOLVIDOS</b>	Cliente.		
<b>PRÉ-CONDIÇÃO</b>	Acessar o site		
<b>PÓS-CONDIÇÃO</b>			
<b>FLUXO PRINCIPAL</b>	<b>AÇÕES DO ATOR</b>	<b>AÇÕES DO SISTEMA</b>	
	0. O caso de uso se inicia quando o usuário seleciona o botão	0. O sistema redireciona o usuário para interface de recuperação da	

	<p>“Esqueceu senha? ”. Na interface de login.</p> <ol style="list-style-type: none"> <li>1. O usuário informa o e-mail válido.</li> <li>2. O usuário seleciona o botão “Recuperar”.</li> </ol>	<p>senha.</p> <ol style="list-style-type: none"> <li>1. O sistema valida o e-mail.</li> <li>2. O sistema envia uma nova senha para o e-mail disponibilizado.</li> </ol>
<b>FLUXO ALTERNATIVO</b>	<b>AÇÕES DO ATOR</b>	<b>AÇÕES DO SISTEMA</b>
	<ol style="list-style-type: none"> <li>0. O caso de uso se inicia quando o usuário seleciona o botão “Esqueceu senha? ”. Na interface de login.</li> <li>1. O usuário não informa o e-mail</li> <li>2. O usuário seleciona o botão “Recuperar”.</li> </ol>	<ol style="list-style-type: none"> <li>0. O sistema redireciona o usuário para interface de recuperação da senha.</li> <li>2. O sistema exibe a mensagem “ O e-mail informado não consta no nosso banco de dados.</li> </ol>
<b>PRÓTOTIPO</b>		

**Tabela 35** – Especificação UC-015 – Recuperar Senha.

<b>DATA</b>	<b>VERSÃO</b>	<b>DESCRIÇÃO</b>	<b>AUTORES</b>
26/04/2019	0.15.2	Irá exibir uma tabela com informações importantes sobre as vendas.	Adler Antonio Moisés Shayron
<b>STATUS</b>	( <input checked="" type="checkbox"/> ) Pendente      ( ) Revisado      ( ) Realizado      ( ) Excluído/Cancelado		
<b>USE CASE – UC</b>	UC-016 Exibir Relatório de Vendas Diário.		
<b>REQUISITO FUNCIONAL</b>	RF-031 Exibir Relatório de Vendas Diário.		
<b>DESCRIÇÃO DO UC</b>	Irá exibir uma tabela com informações importantes sobre as vendas.		
<b>ATORES ENVOLVIDOS</b>	Administrador.		
<b>PRÉ-CONDIÇÃO</b>	O usuário deverá estar logado no sistema.		
<b>PÓS-CONDIÇÃO</b>			
<b>FLUXO PRINCIPAL</b>	<b>AÇÕES DO ATOR</b>	<b>AÇÕES DO SISTEMA</b>	
	<ol style="list-style-type: none"> <li>0. O caso de uso se iniciar quando o administrador já logado no sistema, e seleciona o botão “Pedidos Cadastrados”.</li> <li>1. O usuário seleciona o botão Relatórios</li> <li>2. O usuário seleciona o botão Vendas Diárias.</li> </ol>	<ol style="list-style-type: none"> <li>0. O sistema retornará uma tabela com informações com pedidos que foram feitos.</li> <li>1. O sistema abre um menu com a opção Vendas Diárias.</li> <li>2. O sistema exibe uma lista com informações dos pedidos que foram confirmados.</li> </ol>	
<b>PRÓTOTIPO</b>			

**Tabela 36** – Especificação UC-016 - Exibir Relatório de Vendas



DATA	VERSÃO	DESCRIÇÃO	AUTORES
26/04/2019	0.15.2	Possibilitará o cliente a escolher a forma de pagamento, e adicionar informações complementares para entrega.	Adler Antonio Moisés Shayron
<b>STATUS</b>		( X ) Pendente    ( ) Revisado    ( ) Realizado    ( ) Excluído/Cancelado	
<b>USE CASE – UC</b>		UC-017 Efetuar Checkout	
<b>REQUISITO FUNCIONAL</b>		RF-035. Efetuar Checkout	
<b>DESCRIÇÃO DO UC</b>		Possibilitará o cliente a escolher a forma de pagamento, e adicionar informações complementares para entrega.	
<b>ATORES ENVOLVIDOS</b>		Cliente	
<b>PRÉ-CONDIÇÃO</b>		O usuário deverá estar logado no sistema.	
<b>PÓS-CONDIÇÃO</b>			
<b>FLUXO PRINCIPAL</b>	<b>AÇÕES DO ATOR</b>		<b>AÇÕES DO SISTEMA</b>
	<ul style="list-style-type: none"> <li>0. O caso de uso se iniciar quando o administrador já logado no sistema, e seleciona o botão “Finalizar Compra”.</li> <li>1. O usuário informa o cep.</li> <li>2. O usuário informa o endereço.</li> <li>3. O usuário informa o número.</li> <li>4. O usuário informa o complemento.</li> <li>5. O usuário informa o bairro.</li> <li>6. O usuário seleciona a cidade.</li> <li>7. O usuário seleciona o estado.</li> <li>8. O usuário seleciona o botão “Enviar Pedido”.</li> </ul>		<ul style="list-style-type: none"> <li>0. O sistema redireciona o usuário para interface de checkout.</li> <li>1. O sistema valida o campo cep.</li> <li>2. O sistema valida o campo endereço.</li> <li>3. O sistema valida o campo número.</li> <li>4. O sistema valida o campo complemento.</li> <li>5. O sistema valida o campo bairro.</li> <li>6. O sistema valida o campo cidade.</li> <li>7. O sistema valida o campo estado.</li> <li>8. O sistema mostra uma mensagem “Pedido enviado com sucesso”.</li> </ul>
<b>PRÓTOTIPO</b>			

**Tabela 37 – Especificação UC-017 – Efetuar Checkout**

DATA	VERSÃO	DESCRIÇÃO	AUTORES
07/05/2019	0.15.3	Possibilitará o cliente efetuar o cancelamento do pedido.	Shayron
<b>STATUS</b>		( X) Pendente      ( ) Revisado      ( ) Realizado      ( ) Excluído/Cancelado	
<b>USE CASE – UC</b>		UC-018 Cancelar Pedido	
<b>REQUISITO FUNCIONAL</b>		RF-037. Cancelar Pedido	
<b>DESCRIÇÃO DO UC</b>		Possibilitará o cliente efetuar o cancelamento do pedido.	
<b>ATORES ENVOLVIDOS</b>		Cliente.	
<b>PRÉ-CONDIÇÃO</b>		O usuário deverá estar logado no sistema.	
<b>PÓS-CONDIÇÃO</b>			
<b>FLUXO PRINCIPAL</b>	<b>AÇÕES DO ATOR</b>		<b>AÇÕES DO SISTEMA</b>
	0. O caso de uso se inicia quando o usuário seleciona o botão cancelar pedido na interface do histórico de compras.		0. O sistema altera o status do pedido para cancelado. E exibe a mensagem “Pedido Cancelado”.
<b>PRÓTOTIPO</b>			

**Tabela 38** – Especificação UC-018 – Cancelar Pedido.

# DOCUMENTO DE ARQUITETURA AMAS



Quick

Juazeiro do Norte - Ceará  
2019



## 10. DOCUMENTO DE ARQUITETURA

### 10.1 REPRESENTAÇÃO ARQUITETURAL



Figura 54 – Representação Arquitetural

Para a implementação do sistema de e-commerce Quick, será utilizado o modelo MVC (Model, View, Controller), desse modo, para que o usuário possa acessar o sistema, precisará utilizar um browser (Google Chrome, Mozilla Firefox, Microsoft EDGE, etc.) e inserir a url, no qual o browser enviará uma requisição HTTP (Hypertext Transfer Protocol) ao servidor web, no qual, o controller da aplicação será responsável por receber todas as requisições de usuário e destinar essas solicitações ao model, onde será responsável por realizar a consulta no banco de dados e retornar uma resposta ao controller, que definirá qual a view será mostrada. O sistema a partir do controller, irá consultar alguns serviços como a consulta de cep que irá se comunicar através do JSON (JavaScript Object Notation). O protocolo SMTP (Simple Mail Transfer Protocol) será responsável por enviar o e-mail. Além disso o sistema utiliza algumas ferramentas como HTML (Hypertext Markup Language), CSS (Cascading Style Sheets), PHP (Hypertext Preprocessor), JavaScript,

MySQL (Banco de Dados), como também integra os Framework CodeIgniter e Bootstrap (Framework de CSS).

## **11. METAS E RESTRIÇÕES DA ARQUITETURA**

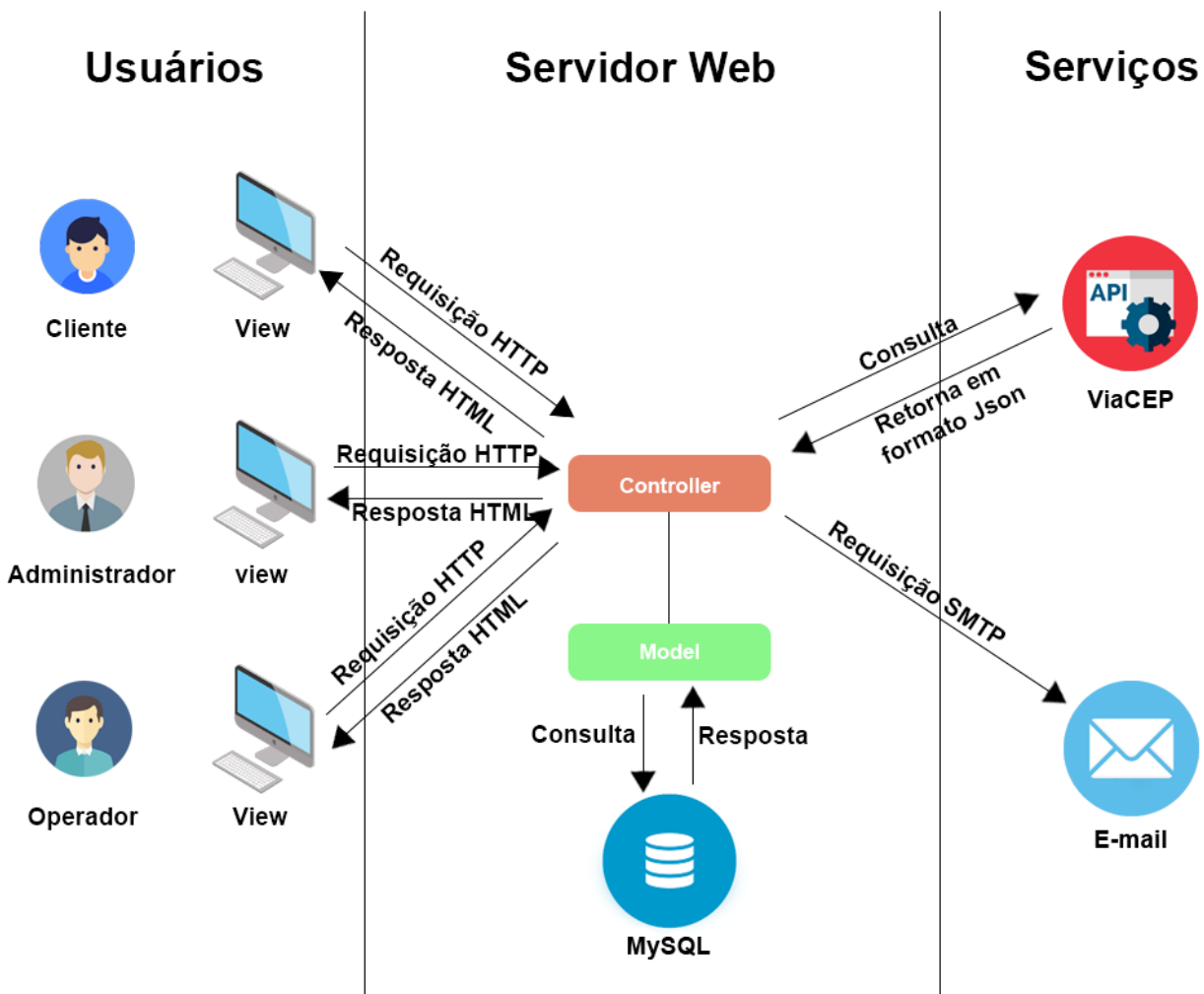
Existem algumas restrições de requisito e de sistema cujo tem um impacto considerável na arquitetura, tais como:

### **11.1 METAS**

O sistema deverá ser confiável. Sendo assim deverá oferecer proteção aos seus usuários. É de fundamental importância o comprometimento com a integridade dos dados, por tanto o sistema só poderá ser acessado com internet.

O sistema deverá garantir que as informações dos usuários só serão acessadas pelo usuário cadastrado.

O sistema deverá ser de fácil entendimento e de fácil uso para o usuário. Os campos disponibilizados pelo sistema deverão ser facilmente visíveis com nomenclatura intuitiva e de boa leitura.

O sistema não deverá demorar mais de 5.0 segundos para retornar qualquer página do site.

O sistema deverá estar disponível 24 horas, sendo que a realização dos pedidos será de acordo com o funcionamento do estabelecimento. Como também, deverá garantir o fornecimento correto dos serviços esperado pelo usuário. Além disso, o tempo de processamento das operações não poderão ultrapassar 3.0 segundos para conclusão.

### **11.2 RESTRIÇÕES**

O sistema não estará disponível na plataforma android mas poderá ser acessado através do browser de seu usuário no android.

## 12. VISÃO LÓGICA

A **Figura 55**, mostra uma descrição de diversos tipos de objetos no sistema e o relacionamento entre eles.

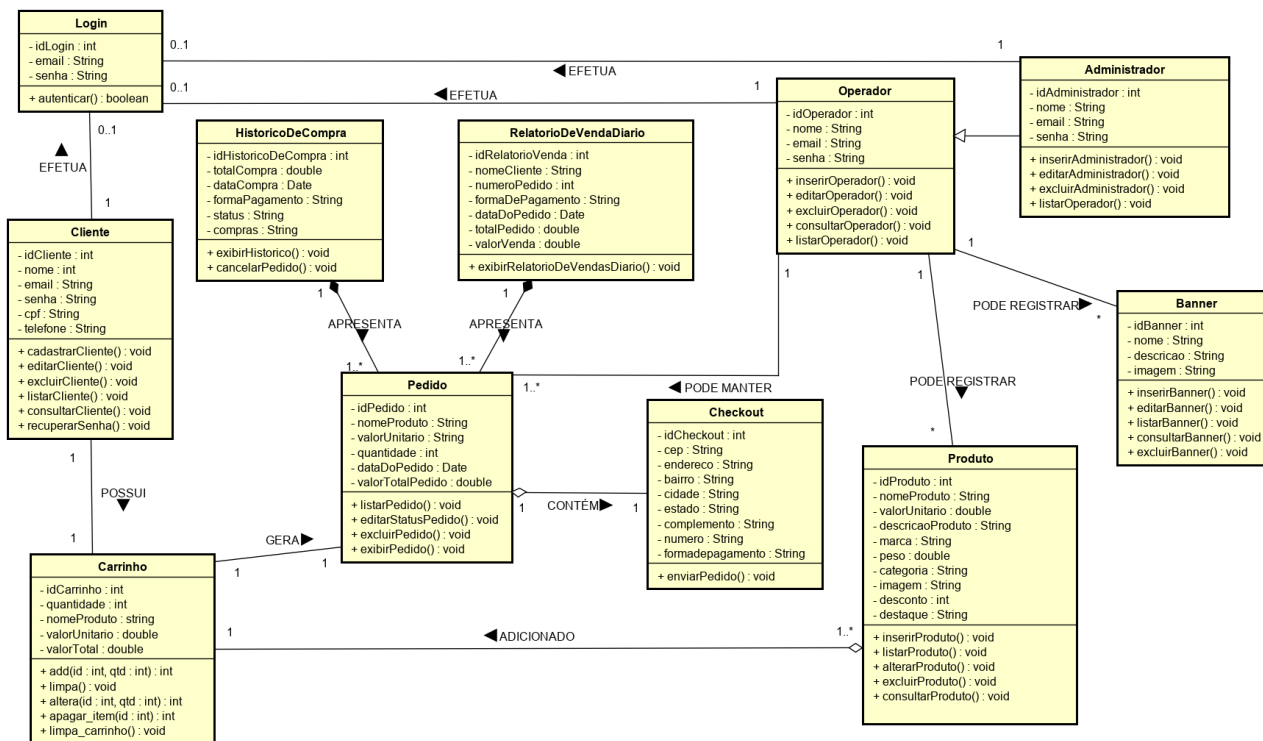

**Figura 55** – Visão de Lógica

### 12.1. PACOTES SIGNIFICATIVOS PARA A ARQUITETURA

**Application.view:** É uma camada que faz a exibição de dados e fornece uma interação com o usuário por meio do HTML.

**Application.controller:** É uma camada responsável por receber todas as requisições do usuário e definir quais métodos serão responsáveis por uma página, tendo todo o controle de qual classe model será usada e qual view será mostrada ao usuário.

**Application.model:** É uma camada responsável pela leitura e escrita de dados, como também tem a responsabilidade de efetuar validações.

**Application.assets:** É uma camada responsável por guardar recursos que serão usados pelo sistema, como por exemplo: css, js e imagens.



Figura 56 – Diagrama de Pacote



## View

Nome	Descrição
DPV001 – corpo	Interface inicial do site.
DPV002 – corpoPainel	Interface de administração
DPV003 – corpoCategoria	Interface de menu de categoria
DPV004 – corpoLogin	Interface de Login
DPV005 – administradores Cadastrados	Interface responsável por listar as informações dos administradores que estão cadastrados
DPV006- corpoCadAdministrador	Interface responsável pelo cadastro de novos administradores.
DPV007 - corpoEditarAdministrador	Interface responsável por permitir alterar as informações do administrador
DPV008 - OperadoresCadastrados	Interface responsável por listar as informações dos operadores que estão cadastrados
DPV009 - corpoCadOperador	Interface responsável pelo cadastro de novos operadores.
DPV010 - corpoEditarOperador	Interface responsável por permitir alterar as informações do operador.
DPV011 - clientesCadastrados	Interface responsável por listar as informações dos clientes que estão cadastrados
DPV012 - corpoCadCliente	Interface responsável pelo cadastro de novos clientes.

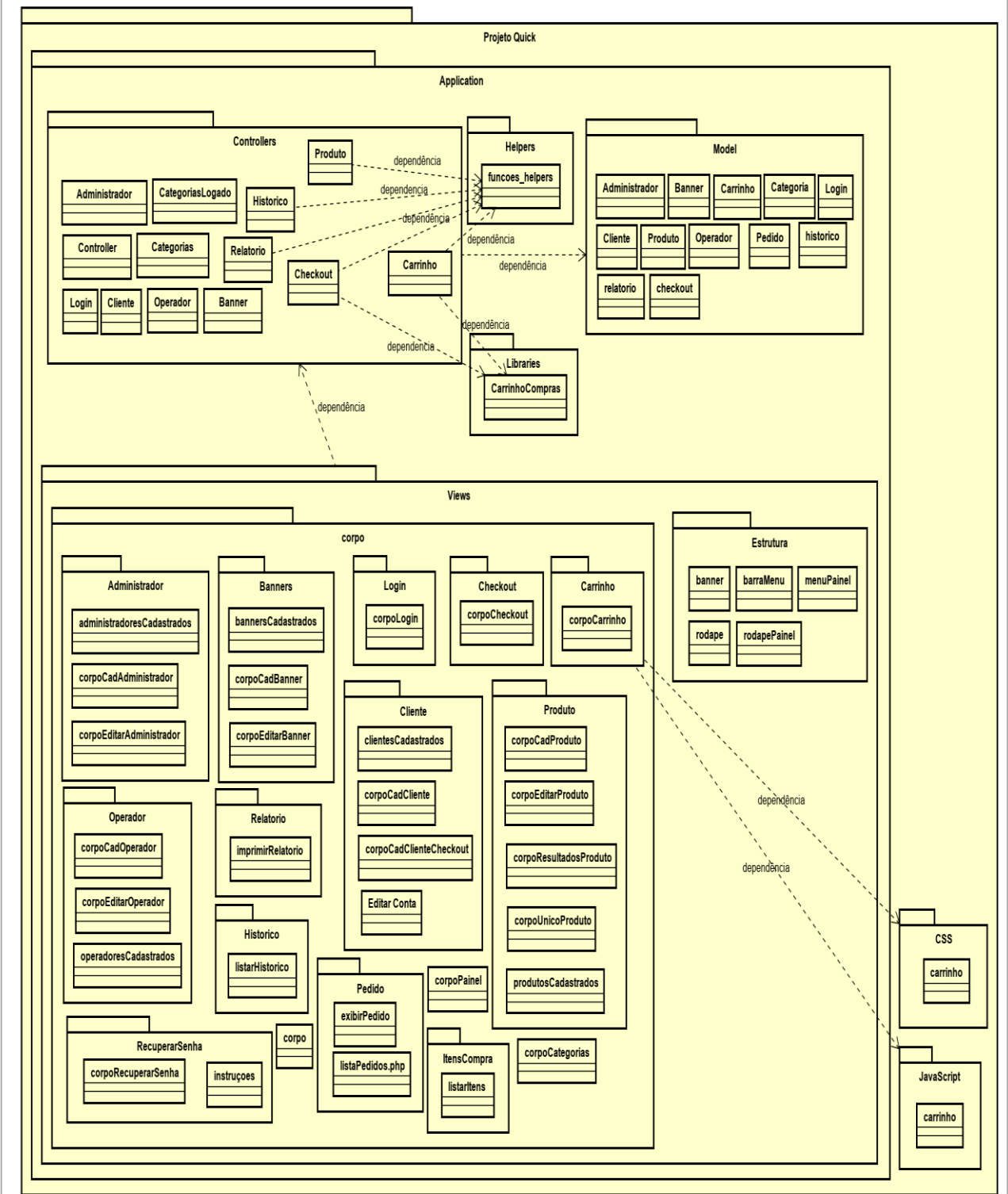
DPV013 – editarConta	Interface responsável permitir alterar das informações do cliente.
DPV014 - bannersCadastrados	Interface responsável por listar as informações dos banners que estão cadastrados
DPV015 - corpoCadBanner	Interface responsável pelo cadastro de novos banners.
DPV016 – corpoEditarBanner	Interface responsável permitir alterar das informações do banner.
DPV017 - produtosCadastrados	Interface responsável por listar as informações dos produtos que estão cadastrados
DPV018 - corpoCadProduto	Interface responsável pelo cadastro de novos produtos.
DPV019 - corpoEditarProduto	Interface responsável permitir alterar das informações do produto.
DPV020 - corpoResultadosProduto	Interface responsável por permitir o cliente visualizar os resultados da busca.
DPV021 - corpoUnicoProduto	Interface responsável por exibir o produto.
DPV021 – listaPedidos	Interface responsável por listar e excluir as informações dos pedidos que foram cadastrados.
DPV022 - imprimirPedido	Interface responsável por exibir a informação de um determinado pedido.
DPV023 - corpoRecuperarSenha	Interface responsável por permitir o usuário ter acesso a uma nova senha.
DPV024 – instrucoes	Interface responsável por dar instruções de como o usuário obter a nova senha.
DPV025 - listarHistorico	Interface responsável por listar o histórico de compras

	do cliente.
DPV026 - imprimirRelatorio	Interface responsável por exibir as informações sobre os pedidos que foram vendidos durante o dia.
DPV027 - corpoCheckout	Interface responsável por permitir o usuário inserir os dados para entrega do pedido.
DPV028 - corpoCarrinho	Interface responsável por permitir o usuário selecionar os produtos que deseja comprar.
DPV029 – banner	Responsável por exibir o banner.
DPV030 – barraMenu	Responsável por exibir o menu de categorias.
DPV031 – listarItens	Responsável por exibir os itens da compra no histórico de compras.

**Tabela 39** – Tabela com classes da View

### Model

DPM001-ModelAdministrador	Responsável por fazer as operações de inserção, alteração, exclusão e consulta na entidade administrador.
DPM002- ModelOperador	Responsável por fazer as operações de inserção, alteração, exclusão e consulta na entidade operador.
DPM003-ModelCliente	Responsável por fazer as operações de inserção, alteração, exclusão e consulta na entidade cliente.
DPM004- ModelBanner	Responsável por fazer as operações de inserção, alteração, exclusão e consulta na entidade banner.
DPM005- ModelProduto	Responsável por fazer as operações de inserção, alteração, exclusão e consulta na entidade produto.

DPM006- ModelCarrinho	Responsável por trazer as informações do produto.
DPM007- ModelPedido	Responsável por trazer informações do pedido e atualizar os status.
DPM008 – ModelLogin	Responsável por realizar consultas para verificação dos dados.
DPM009 – ModelCategoria	Responsável por listar os produtos de acordo com sua categoria.
DPM010 – ModelCheckout	Responsável por gravar as informações para entrega do pedido.
DPM011 – ModelRelatorio	Responsável por trazer informações dos pedidos.
DPM012 – ModelHistorico	Responsável por listar as compras finalizada de cada usuário.

**Tabela 40** – Tabela com classes do Model

### **Controller**

DPC001-Controller	Responsável por chamar a interface inicial.
DPC002- ControllerAdministrador	Responsável por gerenciar as ações de cadastro, alteração de dados, exclusão e consulta do Administrador.
DPC003- ControllerOperador	Responsável por gerenciar as ações de cadastro, alteração de dados, exclusão e consulta do operador.
DPC004- ControllerCliente	Responsável por gerenciar as ações de cadastro, alteração de dados, exclusão e consulta do cliente.
DPC005- ControllerBanner	Responsável por gerenciar as ações de cadastro, alteração de dados, exclusão e consulta do banner.
DPC006- ControllerCarrinho	Responsável por gerenciar as ações de inserção, alteração da quantidade, exclusão e consulta do carrinho.

DPC007- ControllerProduto	Responsável por gerenciar as ações de inserção, alteração dos dados, exclusão e consulta do produto.
DPC008- ControllerCategoria	Responsável por gerenciar os produtos de acordo com a categoria.
DPC009 - ControllerCarrinho	Responsável por gerenciar as ações de inserção, alteração da quantidade do produto no carrinho, exclusão do produto do carrinho e listar os produtos do carrinho.
DPC010 – ControllerHistorico	Responsável por listar as informações de pedidos já feitos pelo o cliente.
DPC011 - ControllerRelatorio	Responsável por listar informações dos pedidos realizados.
DPC012 - ControllerCheckout	Responsável por pegar os dados que o cliente inseriu na View e passa-la para o model.
DPC013 – ControllerLogin	Responsavel por identificar o usuário e permitir o acesso ao sistema.

**Tabela 41** – Tabela com classes do Controller.

### 13. VISÃO DE IMPLANTAÇÃO

A **Figura 57**, descreve hardwares de rede física que serão necessários para a implantação do sistema e sua adequada funcionalidade.



Figura 57 – Visão de Implantação

## 14. VISÃO DA IMPLEMENTAÇÃO

A Figura 58, ilustra a distribuição do processamento em um conjunto de nós do sistema.

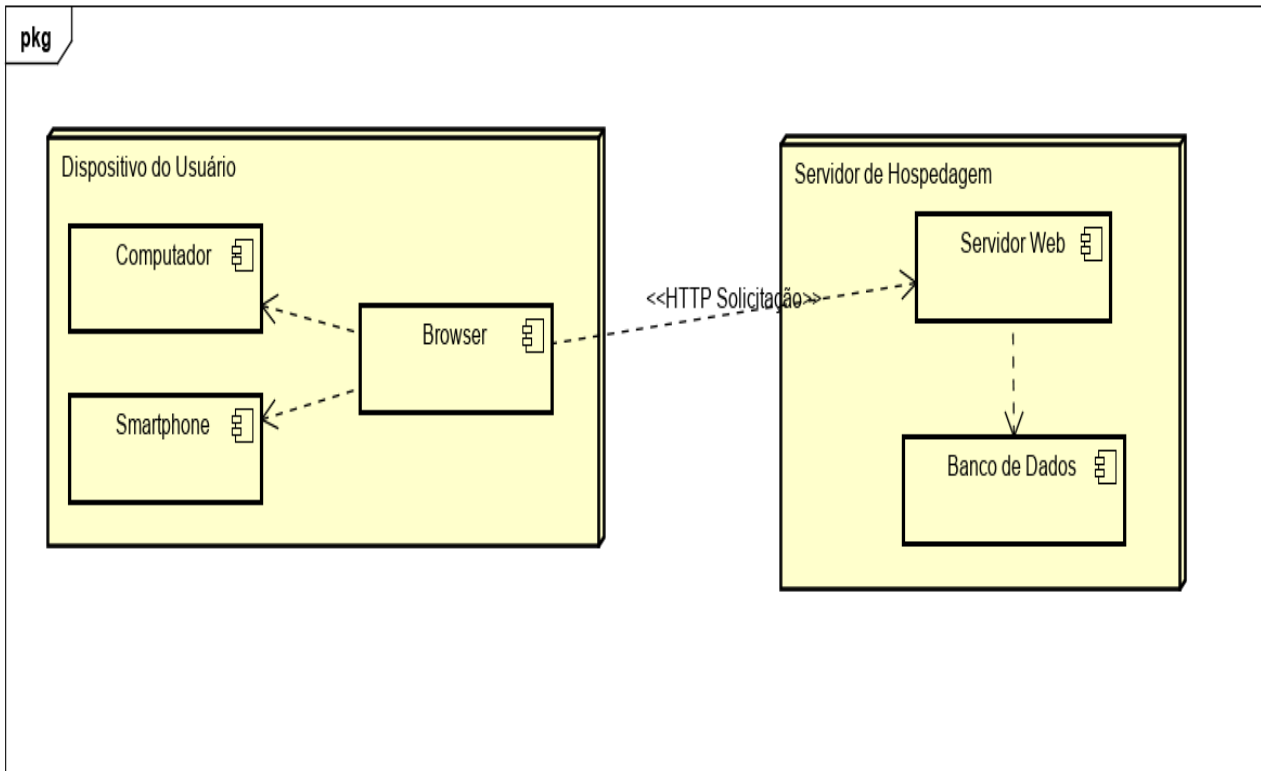

Figura 58 – Visão de Implantação

## 15. VISÃO DE DADOS

A **Figura 59**, ilustra a representação gráfica de como as informações serão armazenadas no banco de dados.

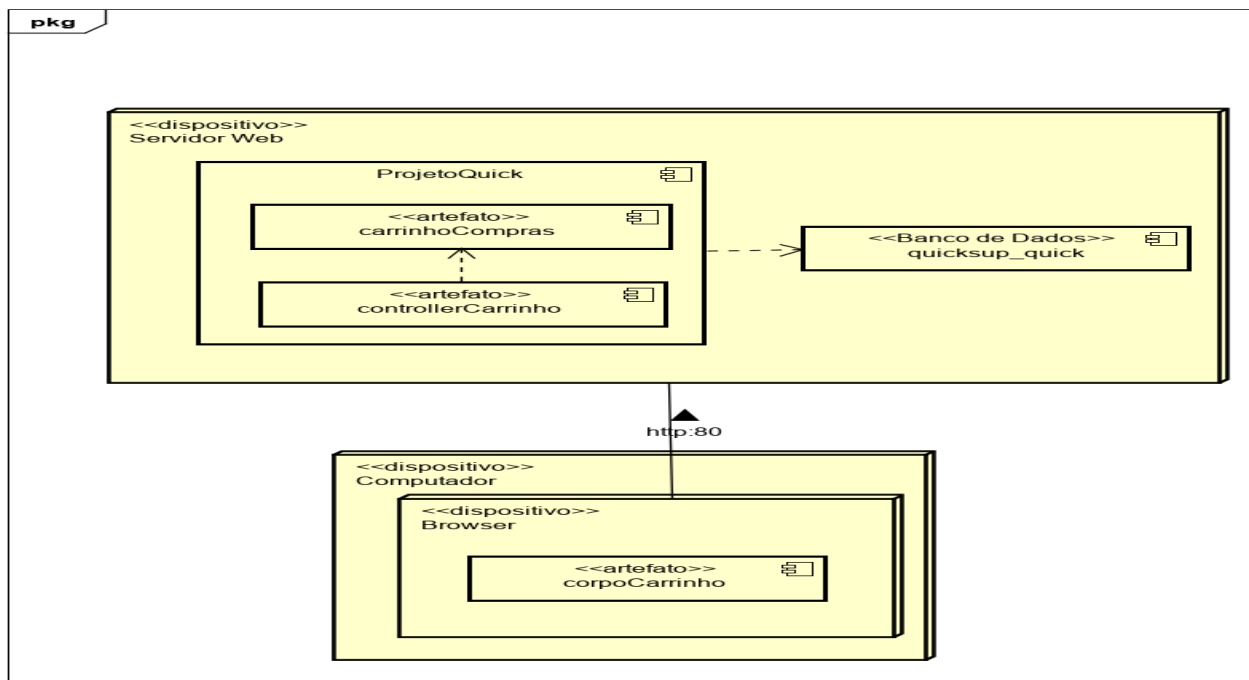
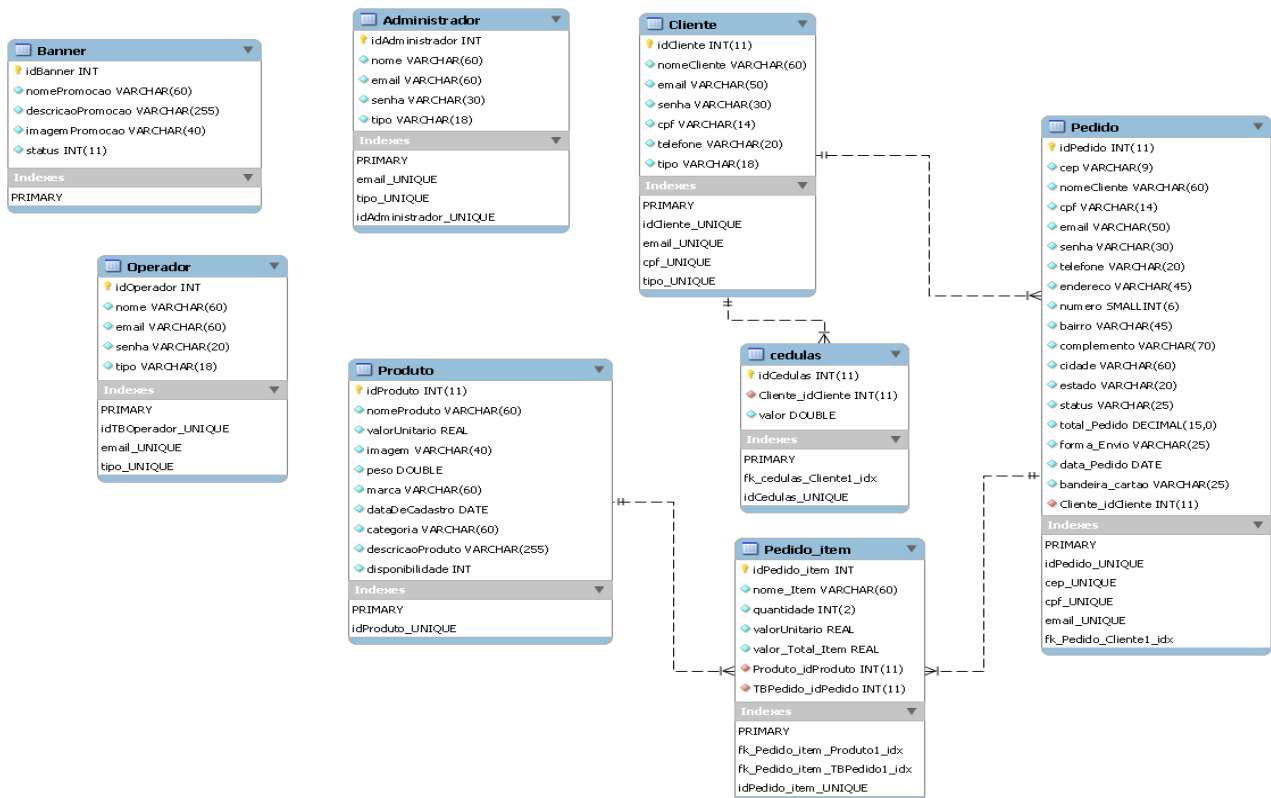

**Figura 59** – Diagrama de Entidade e Relacionamento (DER).

## 16. TAMANHO E DESEMPENHO

O sistema de E-commerce Quick será alocado em um servidor web, sendo assim o usuário necessitará apenas de um dispositivo com acesso à internet e um browser, ou seja, não será necessário um dispositivo robusto para que o sistema seja acessado. O sistema deverá atender uma média de 30 a 50 usuários acessando simultaneamente com um tempo de resposta de até 5 segundos para cada ação solicitada ao sistema.

## 17. QUALIDADE

Qualidade é algo que não pode faltar em um sistema ele deve atender a todas as necessidades na qual ele foi desenvolvido. O padrão MVC(Model-View-Controller) foi a solução mais satisfatória para atender a qualidade esperada do sistema. O sistema será uma plataforma Web desenvolvido nas linguagens: PHP(Hypertext Preprocessor), HTML(HyperText Markup Language), JAVASCRIPT visando uma interface que seja interativa e de fácil usabilidade, fácil manutenção graças ao padrão MVC.

# PLANO DE TESTE DE SOFTWARE AMAS



Quick



## HISTÓRICO DE REVISÃO

<b>DATA</b>	<b>VERSÃO</b>	<b>DESCRIÇÃO</b>	<b>AUTOR</b>
11/05/2018	0.7	Feito o item configurações do ambiente de teste	Afonso João
11/05/2018	0.6	Feito o item hardware básico do sistema	Shayron Manssel Wállison Sousa
09/05/2018	0.5	Feito os Itens Necessidades Ambientais e Elementos de Softwares Básicos do Ambiente de Teste.	Afonso João
09/05/2018	0.4	Técnicas e Tipos de Teste, Teste da Interface do usuário, Teste de Carga, Teste de Stress, teste de segurança e controle de acesso.	Adler Sousa
02/05/2018	0.3	Item Técnicas e Tipos de Teste: Teste de Integridade de Dados e Banco de Dados, Teste de Função, Teste de Volume, Teste de Configuração.	Adler Sousa, Antonio Moisés
25/04/2018	0.2	Itens-Alvo dos Testes	Afonso João
25/04/2018	0.1	Item Resumo das Inclusões dos Testes	Wállison Sousa

## 18 PLANO DE TESTE DE SOFTWARE

### 18.1 ITENS-ALVO DOS TESTES

DISPOSITIVO	COMPONENTES DESENVOLVIDOS	COMPONENTES DE TERCEIROS	NAVEGADORES
Computadores	Módulo Cliente	Banco de dados MySQL	Chrome
Smartphones	Módulo do Operador	API viacep	Mozilla Firefox
Notebooks	Módulo do Administrador.		Microsoft Edge
	Módulo Carrinho		
	Módulo Produto		
	Módulo Banner		
	Módulo Pedido		
	Módulo Histórico de Compras		
	Módulo de Emitir Relatório Vendas Diário		
	Módulo Login		
	Módulo Efetuar Logout		

Quadro 7 – Itens-alvo dos testes.

## 19 RESUMO DOS TESTES PLANEJADOS

Esta seção apresenta um breve resumo dos testes que deverão ser executados.

### 19.1 RESUMO DAS INCLUSÕES DOS TESTES

**19.1.1 Teste de Requisição HTTP:** Irá verificar quantas requisições simultâneas o sistema irá suportar.

**19.1.2 Teste de Banco de Dados:** Verifica se a informação gerada pelo cliente esteja sendo armazenadas corretamente no campo designado.

## 20 ABORDAGEM DOS TESTES

Esta seção apresenta as estratégias que serão utilizadas para criar e implementar os testes necessários.

### 20.1 TÉCNICAS E TIPOS DE TESTE

#### 20.1.1 TESTE DE INTEGRIDADE DE DADOS E DE BANCO DE DADOS

Abaixo será informado as técnicas e ferramentas que serão utilizadas para a execução do teste de integridade de dados e de banco de dados.

<b>Objetivo da Técnica:</b>	Garantir que os procedimentos e métodos de acesso ao Banco de Dados funcionem corretamente e sem corrupção de dados. Tal como, esteja de acordo com os princípios.
<b>Técnica:</b>	<ul style="list-style-type: none"> <li>• O resultado esperado ocorrerá quando forem feitas buscas de informações dos usuários no banco, para observar se as respostas do banco estão atendendo as requisições.</li> <li>• Verificar se ao adicionar dados inválidos, a mensagem de erro foi retornada ao usuário de forma esperada pelos desenvolvedores;</li> <li>• Verificar se todos os eventos do banco de dados ocorrem da forma esperada;</li> </ul>
<b>Estratégias:</b>	Por meio da aplicação feitas por ferramentas para banco de dados não relacional gerenciando o banco de dados para busca, inserção, remoção e alteração de dados com o intuito de notar se o comportamento do banco está satisfatório.
<b>Ferramentas Necessárias:</b>	<ul style="list-style-type: none"> <li>• MySQL</li> <li>• Apache JMeter</li> </ul>
<b>Crítérios de Êxito:</b>	Todos os métodos e processos de acesso à base de dados funcionam da maneira esperada e os dados foram mantidos com consistência.
<b>Considerações Especiais:</b>	<ul style="list-style-type: none"> <li>• Os testes poderão exigir drivers ou um ambiente de desenvolvimento para inserir ou modificar dados diretamente no banco de dados.</li> <li>• Os processos deverão ser feitos manualmente.</li> </ul>

**Quadro 8 – Teste Integridade.**

### 20.1.2 Teste de Requisição HTTP

Abaixo será informado as técnicas e ferramentas que serão utilizadas para a execução do teste da interface do usuário.

<b>Objetivo da Técnica:</b>	Ver quantas requisições HTTP o sistema irá suportar simultaneamente.
<b>Técnica:</b>	Através do programa verificar quantas requisições HTTP o sistema irá suportar verificando se o sistema está na margem aceitável de quantidade de requisição
<b>Estratégias:</b>	Através de programa ver se a interface terá vulnerabilidade no sistema que facilitará usuários maliciosos nos ataques ou burlar alguma parte do sistema.
<b>Ferramentas Necessárias:</b>	A técnica exige as seguintes ferramentas: <ul style="list-style-type: none"> <li>• safe3 scanner</li> <li>• SQL server</li> </ul>
<b>Crítérios de Êxito:</b>	A técnica suporta o teste de: <ul style="list-style-type: none"> <li>• Diretórios corretos.</li> <li>• Navegação simples.</li> </ul>
<b>Considerações Especiais:</b>	Não acha produto procurado, ter dificuldade de achar o que procura nas opções.

**Quadro 9 – Teste da Interface do Usuário.**

## 21 NECESSIDADES AMBIENTAIS

Abaixo estão listados os hardware e software que serão necessários para que todos os testes do sistema sejam executados.

## 21.1 HARDWARE BÁSICO DO SISTEMA

Os conjuntos de tabelas a seguir apresentam os recursos do sistema necessários ao esforço de teste descrito neste Plano de Teste.

RECURSOS DO SISTEMA		
DISPOSITIVO	QUANTIDADE	NOME E TIPO
Servidor de Banco de Dados -Rede ou Sub-rede -Nome do Servidor [-Nome do Banco de Dados	Hostgator quicksup_quick	
PCs de Teste Cliente Inclua requisitos de configuração especiais		
Repositório de Teste —Rede ou Sub-rede —Nome do Servidor	Hostgator	
PCs de Desenvolvimento de Teste	1 notebook	1TB de HD, 8GB de ram e um processador i7 ou superior.

**Quadro 10** – Recursos do Sistema.

## 21.2 ELEMENTOS DE SOFTWARE BÁSICOS DO AMBIENTE DE TESTE

São necessários os seguintes elementos de softwares básicos no ambiente de teste deste Plano de Teste.

ELEMENTO DE SOFTWARE	VERSÃO	TIPO E OUTRAS OBSERVAÇÕES
Windows 10 Pro	1703	Sistema Operacional
Google Chrome	66.0.3359.139	Navegador da Internet
Mozilla Firefox	66.0.5	Navegador da Internet
Opera	52.0.2871.97	Navegador da Internet
GenerateData	3.2.8	Software de geração de dados
Apache JMeter	4.0	Software de teste
MySQL	8.0	Software de banco de dados
TestLink	1.9	Ferramenta de gerenciamento de casos de teste

**Quadro 11** – Elementos de Software.

### 21.3 CONFIGURAÇÕES DO AMBIENTE DE TESTE

Devem ser fornecidas e suportadas as seguintes Configurações de Ambiente de Teste para este projeto.

CONFIGURAÇÃO	DESCRIÇÃO	IMPLEMENTADA NA CONFIG. FÍSICA
Configuração do usuário comum	Será necessário um browser para acessar o sistema.	Browser Google Chrome, Mozilla Firefox ou Opera.
Mínima configuração suportada	Será necessário um sistema operacional de 32 ou 64 bits.	Sistema Operacional
Sistema Operacional	Será necessário um sistema operacional Windows, MacOS ou Linux que suporte à instalação de um dos browsers já listados.	Sistema Operacional
Instalação de Rede (não cliente)	Será necessário acesso à internet para a execução de alguns testes do sistema, como por exemplo, o de envio de e-mail.	

Quadro 12 – Configurações de Ambiente.